

# SHURE®

LEGENDARY  
PERFORMANCE™

WIRELESS SYSTEM

# QLX-D USER GUIDE



Le Guide de l'Utilisateur

Bedienungsanleitung

Manuale d'uso

Guida del Usuario

Guida dell'Utente

Руководство пользователя

Gebruikershandleiding



© 2014 Shure Incorporated  
Printed in U.S.A 27A22352 (Rev. 2)



## IMPORTANT SAFETY INSTRUCTIONS

1. READ these instructions.
2. KEEP these instructions.
3. HEED all warnings.
4. FOLLOW all instructions.
5. DO NOT use this apparatus near water.
6. CLEAN ONLY with dry cloth.
7. DO NOT block any ventilation openings. Allow sufficient distances for adequate ventilation and install in accordance with the manufacturer's instructions.
8. DO NOT install near any heat sources such as open flames, radiators, heat registers, stoves, or other apparatus (including amplifiers) that produce heat. Do not place any open flame sources on the product.
9. DO NOT defeat the safety purpose of the polarized or grounding type plug. A polarized plug has two blades with one wider than the other. A grounding type plug has two blades and a third grounding prong. The wider blade or the third prong are provided for your safety. If the provided plug does not fit into your outlet, consult an electrician for replacement of the obsolete outlet.
10. PROTECT the power cord from being walked on or pinched, particularly at plugs, convenience receptacles, and the point where they exit from the apparatus.
11. ONLY USE attachments/accessories specified by the manufacturer.
12. USE only with a cart, stand, tripod, bracket, or table specified by the manufacturer, or sold with the apparatus. When a cart is used, use caution when moving the cart/apparatus combination to avoid injury from tip-over.
13. UNPLUG this apparatus during lightning storms or when unused for long periods of time.



14. REFER all servicing to qualified service personnel. Servicing is required when the apparatus has been damaged in any way, such as power supply cord or plug is damaged, liquid has been spilled or objects have fallen into the apparatus, the apparatus has been exposed to rain or moisture, does not operate normally, or has been dropped.
15. DO NOT expose the apparatus to dripping and splashing. DO NOT put objects filled with liquids, such as vases, on the apparatus.
16. The MAINS plug or an appliance coupler shall remain readily operable.
17. The airborne noise of the Apparatus does not exceed 70dB (A).
18. Apparatus with CLASS I construction shall be connected to a MAINS socket outlet with a protective earthing connection.
19. To reduce the risk of fire or electric shock, do not expose this apparatus to rain or moisture.
20. Do not attempt to modify this product. Doing so could result in personal injury and/or product failure.
21. Operate this product within its specified operating temperature range.



This symbol indicates that dangerous voltage constituting a risk of electric shock is present within this unit.



This symbol indicates that there are important operating and maintenance instructions in the literature accompanying this unit.

**WARNING:** This product contains a chemical known to the State of California to cause cancer and birth defects or other reproductive harm.

## CONSIGNES DE SÉCURITÉ IMPORTANTES

1. LIRE ces consignes.
2. CONSERVER ces consignes.
3. OBSERVER tous les avertissements.
4. SUIVRE toutes les consignes.
5. NE PAS utiliser cet appareil à proximité de l'eau.
6. NETTOYER UNIQUEMENT avec un chiffon sec.
7. NE PAS obstruer les ouvertures de ventilation. Laisser des distances suffisantes pour permettre une ventilation adéquate et effectuer l'installation en respectant les instructions du fabricant.
8. NE PAS installer à proximité d'une source de chaleur telle qu'une flamme nue, un radiateur, une bouche de chaleur, un poêle ou d'autres appareils (dont les amplificateurs) produisant de la chaleur. Ne placer aucune source à flamme nue sur le produit.
9. NE PAS détériorer la sécurité de la fiche polarisée ou de la fiche de terre. Une fiche polarisée comporte deux lames dont l'une est plus large que l'autre. Une fiche de terre comporte deux lames et une troisième broche de mise à la terre. La lame la plus large ou la troisième broche assure la sécurité de l'utilisateur. Si la fiche fournie ne s'adapte pas à la prise électrique, demander à un électricien de remplacer la prise hors normes.
10. PROTÉGER le cordon d'alimentation afin que personne ne marche dessus et que rien ne le pince, en particulier au niveau des fiches, des prises de courant et du point de sortie de l'appareil.
11. UTILISER UNIQUEMENT les accessoires spécifiés par le fabricant.
12. UTILISER uniquement avec un chariot, un pied, un trépied, un support ou une table spécifié par le fabricant ou vendu avec l'appareil. Si un chariot est utilisé, déplacer l'ensemble chariot-appareil avec précaution afin de ne pas le renverser, ce qui pourrait entraîner des blessures.



13. DÉBRANCHER l'appareil pendant les orages ou quand il ne sera pas utilisé pendant longtemps.
14. CONFIER toute réparation à du personnel qualifié. Des réparations sont nécessaires si l'appareil est endommagé d'une façon quelconque, par exemple : cordon ou prise d'alimentation endommagé, liquide renversé ou objet tombé à l'intérieur de l'appareil, exposition de l'appareil à la pluie ou à l'humidité, appareil qui ne marche pas normalement ou que l'on a fait tomber.
15. NE PAS exposer cet appareil aux égouttures et aux éclaboussures. NE PAS poser des objets contenant de l'eau, comme des vases, sur l'appareil.
16. La prise SECTEUR ou un coupleur d'appareil électrique doit rester facilement utilisable.
17. Le bruit aérien de l'appareil ne dépasse pas 70 dB (A).
18. L'appareil de construction de CLASSE I doit être raccordé à une prise SECTEUR dotée d'une protection par mise à la terre.
19. Pour réduire les risques d'incendie ou de choc électrique, ne pas exposer cet appareil à la pluie ou à l'humidité.
20. Ne pas essayer de modifier ce produit. Cela risque de causer des blessures et/ou la défaillance du produit.
21. Utiliser ce produit dans sa plage de températures de fonctionnement spécifiée.



Ce symbole indique la présence d'une tension dangereuse dans l'appareil constituant un risque de choc électrique.



Ce symbole indique que la documentation fournie avec l'appareil contient des instructions d'utilisation et d'entretien importantes.

## WICHTIGE SICHERHEITSHINWEISE

1. Diese Hinweise LESEN.
2. Diese Hinweise AUFBEWAHREN.
3. Alle Warnungen BEACHTEN.
4. Alle Hinweise BEFOLGEN.
5. Dieses Gerät NICHT in Wassernähe VERWENDEN.
6. NUR mit einem sauberen Tuch REINIGEN.
7. KEINE Lüftungsöffnungen verdecken. Hinreichende Abstände für ausreichende Belüftung vorsehen und gemäß den Anweisungen des Herstellers installieren.
8. NICHT in der Nähe von Wärmequellen wie zum Beispiel offenen Flammen, Heizkörpern, Wärmespeichern, Öfen oder anderen Hitze erzeugenden Geräten (einschließlich Verstärkern) installieren. Keine Quellen von offenen Flammen auf dem Produkt platzieren.
9. Die Schutzfunktion des Schukosteckers NICHT umgehen. Ein Schukostecker verfügt über zwei Steckerzinken sowie Schutzleiter. Bei dieser Steckerausführung dienen die Schutzleiter Ihrer Sicherheit. Wenn der mitgelieferte Stecker nicht in die Steckdose passt, einen Elektriker mit dem Austauschen der veralteten Steckdose beauftragen.
10. VERHINDERN, dass das Netzkabel gequetscht oder darauf getreten wird, insbesondere im Bereich der Stecker, Netzsteckdosen und an der Austrittsstelle vom Gerät.
11. NUR das vom Hersteller angegebene Zubehör und entsprechende Zusatzgeräte verwenden.
12. NUR in Verbindung mit einem vom Hersteller angegebenen oder mit dem Gerät verkauften Transportwagen, Stand, Stativ, Träger oder Tisch verwenden. Wenn ein Transportwagen verwendet wird, beim Verschieben der Transportwagen/Geräte-Einheit vorsichtig vorgehen, um Verletzungen durch Umkippen zu verhüten.
13. Bei Gewitter oder wenn das Gerät lange Zeit nicht benutzt wird, das Netzkabel HERAUSZIEHEN.



14. ALLE Reparatur- und Wartungsarbeiten von qualifiziertem Kundendienstpersonal durchführen lassen. Kundendienst ist erforderlich, wenn das Gerät auf irgendwelche Weise beschädigt wurde, z. B. wenn das Netzkabel oder der Netzstecker beschädigt wurden, wenn Flüssigkeiten in das Gerät verschüttet wurden oder Fremdkörper hineinfließen, wenn das Gerät Regen oder Feuchtigkeit ausgesetzt war, nicht normal funktioniert oder fallen gelassen wurde.
15. Dieses Gerät vor Tropf- und Spritzwasser SCHÜTZEN. KEINE mit Wasser gefüllten Gegenstände wie zum Beispiel Vasen auf das Gerät STELLEN.
16. Der Netzstecker oder eine Gerätesteckverbindung muss leicht zu betätigen sein.
17. Der Luftschall des Geräts überschreitet 70 dB (A) nicht.
18. Das Gerät mit Bauweise der KLASSE I muss mit einem Schukostecker mit Schutzleiter in eine Netzsteckdose mit Schutzleiter eingesteckt werden.
19. Dieses Gerät darf nicht Regen oder Feuchtigkeit ausgesetzt werden, um das Risiko von Bränden oder Stromschlägen zu verringern.
20. Nicht versuchen, dieses Produkt zu modifizieren. Ansonsten könnte es zu Verletzungen und/oder zum Produktausfall kommen.
21. Dieses Produkt muss innerhalb des vorgeschriebenen Temperaturbereichs betrieben werden.



Dieses Symbol zeigt an, dass gefährliche Spannungswerte, die ein Stromschlagrisiko darstellen, innerhalb dieses Geräts auftreten.



Dieses Symbol zeigt an, dass das diesem Gerät beiliegende Handbuch wichtige Betriebs- und Wartungsanweisungen enthält.

## ISTRUZIONI IMPORTANTI PER LA SICUREZZA

1. LEGGETE queste istruzioni.
2. CONSERVATELE.
3. OSSERVATE tutte le avvertenze.
4. SEGUITE tutte le istruzioni.
5. NON usate questo apparecchio vicino all'acqua.
6. PULITE l'apparecchio SOLO con un panno asciutto.
7. NON ostruite alcuna apertura per l'aria di raffreddamento. Consentite distanze sufficienti per un'adeguata ventilazione e installate l'apparecchio seguendo le istruzioni del costruttore.
8. NON installate l'apparecchio accanto a fonti di calore, quali fiamme libere, radiatori, aperture per l'efflusso di aria calda, forni o altri apparecchi (amplificatori inclusi) che generano calore. Non esponete il prodotto a fonti di calore non controllate.
9. NON modificate la spina polarizzata o con spinotto di protezione per non alterarne la funzione di sicurezza. Una spina polarizzata è dotata di due lame, una più ampia dell'altra. Una spina con spinotto è dotata di due lame e di un terzo polo di messa a terra. La lama più ampia ed il terzo polo hanno lo scopo di tutelare la vostra incolumità. Se la spina in dotazione non si adatta alla presa di corrente, rivolgetevi ad un elettricista per far eseguire le modifiche necessarie.
10. EVITATE di calpestare il cavo di alimentazione o di comprimerlo, specie in corrispondenza di spine, prese di corrente e punto di uscita dall'apparecchio.
11. USATE ESCLUSIVAMENTE i dispositivi di collegamento e gli accessori specificati dal costruttore.
12. USATE l'apparecchio solo con carrelli, sostegni, treppiedi, staffe o tavoli specificati dal produttore o venduti unitamente all'apparecchio stesso. Se usate un carrello, fate attenzione quando lo spostate con l'apparecchio collocato su di esso, per evitare infortuni causati da un eventuale ribaltamento del carrello stesso.



13. Durante i temporali o in caso di inutilizzo prolungato dell'apparecchio, SCOLLEGATELO dalla presa di corrente.
14. Per qualsiasi intervento, RIVOLGETEVI a personale di assistenza qualificato. È necessario intervenire sull'apparecchio ogniqualvolta è stato danneggiato, in qualsiasi modo; ad esempio la spina o il cavo di alimentazione sono danneggiati, si è versato liquido sull'apparecchio o sono caduti oggetti su di esso, l'apparecchio è stato esposto alla pioggia o all'umidità, non funziona normalmente o è caduto.
15. NON esponete l'apparecchio a sgocciolamenti o spruzzi. NON appoggiate sull'apparecchio oggetti pieni di liquidi, ad esempio vasi da fiori.
16. La spina ELETTRICA o l'accoppiatore per elettrodomestici deve restare prontamente utilizzabile.
17. Il rumore aereo dell'apparecchio non supera i 70 dB (A).
18. L'apparecchio appartenente alla CLASSE I deve essere collegato ad una presa elettrica dotata di messa a terra di protezione.
19. Per ridurre il rischio di incendio o folgorazione, non esponete questo apparecchio alla pioggia o all'umidità.
20. Non tentate di modificare il prodotto. Tale operazione può causare infortuni e/o il guasto del prodotto stesso.
21. Utilizzate questo prodotto entro la gamma di temperatura operativa specificata.



Questo simbolo indica la presenza di alta tensione all'interno dell'apparecchio, che comporta il rischio di folgorazione.



Questo simbolo indica la presenza di istruzioni importanti per l'uso e la manutenzione nella documentazione in dotazione all'apparecchio.

## BELANGRIJKE VEILIGHEIDSINSTRUCTIES

1. LEES deze instructies.
2. BEWAAR deze instructies.
3. NEEM alle waarschuwingen in acht.
4. VOLG alle instructies op.
5. GEBRUIK dit apparaat NIET in de buurt van water.
6. REINIG UITSLUITEND met een droge doek.
7. DICHT GEEN ventilatieopeningen AF. Zorg dat er voldoende afstand wordt gehouden voor adequate ventilatie. Installeer het product volgens de instructies van de fabrikant.
8. Plaats het apparaat NIET in de buurt van warmtebronnen, zoals vuur, radiatoren, warmteroosters, kachels of andere apparaten (waaronder versterkers) die warmte genereren. Plaats geen vuurbronnen in de buurt van het product.
9. Zorg ervoor dat de beveiliging van de gepolariseerde stekker of randaardstekker INTACT blijft. Een gepolariseerde stekker heeft twee pennen waarbij er één breder is dan de andere. Een randaardstekker heeft twee pennen en een extra aardaansluiting. De breedste pen en de aardaansluiting zijn bedoeld om uw veiligheid te garanderen. Als de meegeleverde stekker niet in de contactdoos past, vraag een elektricien dan om de verouderde contactdoos te vervangen.
10. BESCHERM het netsnoer tegen erop lopen of afknelling, vooral in de buurt van stekkers en uitgangen en op de plaats waar deze het apparaat verlaten.
11. GEBRUIK UITSLUITEND door de fabrikant gespecificeerde hulpstukken/accessoires.
12. GEBRUIK het apparaat UITSLUITEND in combinatie met een door de fabrikant gespecificeerde wagen, standaard, driepoot, beugel of tafel of met een meegeleverde ondersteuning. Wees bij gebruik van een wagen voorzichtig tijdens verplaatsingen van de wagen/apparaat-combinatie om letsel door omkantelen te voorkomen.



13. HAAL de stekker van dit apparaat uit de contactdoos tijdens onweer/bliksem of wanneer het lange tijd niet wordt gebruikt.
14. Laat onderhoud altijd UITVOEREN door bevoegd servicepersoneel. Onderhoud moet worden uitgevoerd wanneer het apparaat op enigerlei wijze is beschadigd, bijvoorbeeld beschadiging van netsnoer of stekker, vloeistof of voorwerpen in het apparaat zijn terechtgekomen, het apparaat is blootgesteld aan regen of vocht, niet naar behoren werkt of is gevallen.
15. STEL het apparaat NIET bloot aan druppelend en rondspattend vocht. PLAATS GEEN voorwerpen gevuld met vloeistof, bijvoorbeeld een vaas, op het apparaat.
16. De NETSTEKKER of een koppelstuk van het apparaat moet klaar voor gebruik zijn.
17. Het door het apparaat verspreide geluid mag niet meer zijn dan 70 dB(A).
18. Apparaten van een KLASSE I-constructie moeten worden aangesloten op een WANDCONTACTDOOS met beschermende aardaansluiting.
19. Stel dit apparaat niet bloot aan regen of vocht om het risico op brand of elektrische schokken te verminderen.
20. Probeer dit product niet te wijzigen. Anders kan lichamelijk letsel optreden en/of het product defect raken.
21. Gebruik dit product binnen de gespecificeerde bedrijfstemperaturen.



Dit symbool geeft aan dat in deze eenheid een gevaarlijk spanning aanwezig is met het risico op een elektrische schok.



Dit symbool geeft aan dat in de documentatie bij deze eenheid belangrijke bedienings- en onderhoudsinstructies zijn opgenomen.

## ВАЖНЫЕ ИНСТРУКЦИИ ПО ТЕХНИКЕ БЕЗОПАСНОСТИ

1. ПРОЧИТАЙТЕ эти инструкции.
2. СОХРАНИТЕ эти инструкции.
3. ОБРАЩАЙТЕ ВНИМАНИЕ на все предупреждения.
4. СЛЕДУЙТЕ всем инструкциям.
5. НЕ пользуйтесь этим прибором вблизи воды.
6. ЧИСТИТЕ ТОЛЬКО сухой тканью.
7. НЕ закрывайте никакие вентиляционные отверстия. Оставляйте расстояния, нужные для достаточной вентиляции, и выполняйте установку в соответствии с инструкциями изготовителя.
8. НЕ устанавливайте вблизи каких бы то ни было источников тепла — открытого пламени, радиаторов, обогревателей, печей или других приборов (включая усилители), выделяющих тепло. Не помещайте на изделие источники открытого пламени.
9. НЕ пренебрегайте защитными свойствами поляризованной или заземляющей вилки. Поляризованная вилка имеет два ножевых контакта, из которых один шире другого. Заземляющая вилка имеет два ножевых контакта и третий, заземляющий, штырь. Более широкий контакт или третий штырь предусматриваются для безопасности. Если вилка прибора не подходит к вашей розетке, обратитесь к электрику для замены розетки устаревшей конструкции.
10. ЗАЩИТИТЕ силовой шнур, чтобы на него не наступали и чтобы он не был пережат, особенно в местах подсоединения к вилкам, розеткам и в месте выхода из прибора.
11. ИСПОЛЬЗУЙТЕ ТОЛЬКО те принадлежности и приспособления, которые предусмотрены изготовителем.
12. ИСПОЛЬЗУЙТЕ только с тележкой, стендом, штативом, кронштейном или столом, которые предусмотрены изготовителем или наглухо прикреплены к прибору. При использовании тележки будьте осторожны, когда передвигаете тележку вместе с прибором — переворачивание может привести к травме.



13. ОТСОЕДИНЯЙТЕ прибор ОТ СЕТИ во время грозы или если он не используется длительное время.
14. ПОРУЧИТЕ все обслуживание квалифицированному техническому персоналу. Обслуживание требуется при каком-либо повреждении прибора, например, при повреждении шнура питания или вилки, если на прибор была пролита жидкость или на него упал какой-либо предмет, если прибор подвергся воздействию дождя или сырости, не функционирует нормально или если он падал.
15. НЕ допускайте попадания на прибор капель или брызг. НЕ ставьте на прибор сосуды с жидкостью, например, вазы.
16. Вилка электропитания или штепсель прибора должны быть легко доступны.
17. Уровень воздушного шума этого аппарата не превышает 70 дБ (А).
18. Аппараты конструкции КЛАССА I необходимо подсоединять к СЕТЕВОЙ розетке с защитным соединением для заземления.
19. Чтобы уменьшить риск возгорания или поражения электрическим током, не допускайте попадания на этот аппарат дождя или влаги.
20. Не пытайтесь вносить изменения в это изделие. Это может привести к травме и (или) выходу изделия из строя.
21. Эксплуатируйте это изделие в указанном диапазоне рабочих температур.



Этот знак показывает, что внутри прибора имеется опасное напряжение, создающее риск электрического удара.



Этот знак показывает, что в сопроводительной документации к прибору есть важные указания по его эксплуатации и обслуживанию.

## INSTRUCCIONES IMPORTANTES DE SEGURIDAD

1. LEA estas instrucciones.
2. CONSERVE estas instrucciones.
3. PRESTE ATENCION a todas las advertencias.
4. SIGA todas las instrucciones.
5. NO utilice este aparato cerca del agua.
6. LIMPIE ÚNICAMENTE con un trapo seco.
7. NO obstruya ninguna de las aberturas de ventilación. Deje espacio suficiente para proporcionar ventilación adecuada e instale los equipos según las instrucciones del fabricante.
8. NO instale el aparato cerca de fuentes de calor tales como llamas descubiertas, radiadores, registros de calefacción, estufas u otros aparatos (incluyendo amplificadores) que produzcan calor. No coloque artículos con llamas descubiertas en el producto.
9. NO anule la función de seguridad del enchufe polarizado o con clavija de puesta a tierra. Un enchufe polarizado tiene dos patas, una más ancha que la otra. Un enchufe con puesta a tierra tiene dos patas y una tercera clavija con puesta a tierra. La pata más ancha o la tercera clavija se proporciona para su seguridad. Si el tomacorriente no es del tipo apropiado para el enchufe, consulte a un electricista para que sustituya el tomacorriente de estilo anticuado.
10. PROTEJA el cable eléctrico para evitar que personas lo pisen o estrujen, particularmente en sus enchufes, en los tomacorrientes y en el punto en el cual sale del aparato.
11. UTILICE únicamente los accesorios especificados por el fabricante.
12. UTILICE únicamente con un carro, pedestal, trípode, escuadra o mesa del tipo especificado por el fabricante o vendido con el aparato. Si se usa un carro, el mismo debe moverse con sumo cuidado para evitar que se vuelque con el aparato.



13. DESENCHUFE el aparato durante las tormentas eléctricas, o si no va a ser utilizado por un lapso prolongado.
14. TODA reparación debe ser llevada a cabo por técnicos calificados. El aparato requiere reparación si ha sufrido cualquier tipo de daño, incluyendo los daños al cordón o enchufe eléctrico, si se derrama líquido sobre el aparato o si caen objetos en su interior, si ha sido expuesto a la lluvia o la humedad, si no funciona de modo normal, o si se ha caído.
15. NO exponga este aparato a chorros o salpicaduras de líquidos. NO coloque objetos llenos con líquido, tales como floreros, sobre el aparato.
16. El enchufe de alimentación o un acoplador para otros aparatos deberá permanecer en buenas condiciones de funcionamiento.
17. El nivel de ruido transmitido por el aire del aparato no excede de 70 dB(A).
18. Los aparatos de fabricación CLASE I deberán conectarse a un tomacorriente de ALIMENTACION con clavija de puesta a tierra protectora.
19. Para reducir el riesgo de causar un incendio o sacudidas eléctricas, no exponga este aparato a la lluvia ni a humedad.
20. No intente modificar este producto. Hacerlo podría causar lesiones personales y/o la falla del producto.
21. Utilice este producto únicamente dentro de la gama de temperaturas de funcionamiento especificadas.



Este símbolo indica que la unidad contiene niveles de voltaje peligrosos que representan un riesgo de choques eléctricos.



Este símbolo indica que la literatura que acompaña a esta unidad contiene instrucciones importantes de funcionamiento y mantenimiento.



#### WARNING

- Battery packs may explode or release toxic materials. Risk of fire or burns. Do not open, crush, modify, disassemble, heat above 140 °F (60 °C), or incinerate.
- Follow instructions from manufacturer
- Only use Shure charger to recharge Shure rechargeable batteries
- **WARNING:** Danger of explosion if battery incorrectly replaced. Replace only with same or equivalent type.
- Never put batteries in mouth. If swallowed, contact your physician or local poison control center
- Do not short circuit; may cause burns or catch fire
- Do not charge or use battery packs other than Shure rechargeable batteries
- Dispose of battery packs properly. Check with local vendor for proper disposal of used battery packs.
- Batteries (battery pack or batteries installed) shall not be exposed to excessive heat such as sunshine, fire or the like

**WARNING:** Danger of explosion if battery incorrectly replaced. Operate only with Shure compatible batteries.

**Note:** Use only with the included power supply or a Shure-approved equivalent.

#### LICENSING INFORMATION

Licensing: A ministerial license to operate this equipment may be required in certain areas. Consult your national authority for possible requirements. Changes or modifications not expressly approved by Shure Incorporated could void your authority to operate the equipment. Licensing of Shure wireless microphone equipment is the user's responsibility, and licensability depends on the user's classification and application, and on the selected frequency. Shure strongly urges the user to contact the appropriate telecommunications authority concerning proper licensing, and before choosing and ordering frequencies.

This Class B digital apparatus complies with Canadian ICES-003. Cet appareil numérique de la classe B est conforme à la norme NMB-003 du Canada.

**Caution:** Avoid operating mobile phones and mobile broadband devices near your wireless system to prevent the possibility of interference.

#### Information to the user

This equipment has been tested and found to comply with the limits for a Class B digital device, pursuant to Part 15 of the FCC Rules. These limits are designed to provide reasonable protection against harmful interference in a residential installation. This equipment generates uses and can radiate radio frequency energy and, if not installed and used in accordance with the instructions, may cause harmful interference to radio communications. However, there is no guarantee that interference will not occur in a particular installation. If this equipment does cause harmful interference to radio or television reception, which can be determined by turning the equipment off and on, the user is encouraged to try to correct the interference by one or more of the following measures:

- Reorient or relocate the receiving antenna.
- Increase the separation between the equipment and the receiver.
- Connect the equipment to an outlet on a circuit different from that to which the receiver is connected.
- Consult the dealer or an experienced radio/TV technician for help.

#### Australia Warning for Wireless

This device operates under an ACMA class licence and must comply with all the conditions of that licence including operating frequencies. Before 31 December 2014, this device will comply if it is operated in the 520-820 MHz frequency band. **WARNING:** After 31 December 2014, in order to comply, this device must not be operated in the 694-820 MHz band.



#### AVERTISSEMENT

- Les accus risquent d'exploser ou d'émettre des matières toxiques. Risque d'incendie ou de brûlures. Ne pas ouvrir, écraser, altérer, démonter, chauffer au-dessus de 60 °C (140 °F) ou incinérer.
- Suivre les instructions du fabricant
- Utiliser uniquement un chargeur Shure pour recharger les accus rechargeables Shure
- **AVERTISSEMENT :** Danger d'explosion si l'accu est mal placé. Remplacer uniquement avec le même type ou un type équivalent.
- Ne jamais mettre les accus dans la bouche. En cas d'ingestion, contacter un médecin ou le centre anti-poison local
- Ne pas court-circuiter ; cela risque de causer des brûlures ou un incendie
- Ne pas charger ou utiliser des accus autres que les accus rechargeables Shure
- Mettre les accus au rebut de manière appropriée. Vérifier auprès du fournisseur local la manière appropriée de mettre au rebut les accus usagés.
- Les accus (bloc accu ou accus installés) ne doivent pas être exposés à une chaleur excessive, p. ex. lumière du soleil, feu ou similaire

**AVERTISSEMENT :** Danger d'explosion si l'accu est mal placé. N'utiliser qu'avec des accus compatibles Shure.

**Remarque :** Utiliser exclusivement avec le bloc d'alimentation inclus ou un produit équivalent approuvé par Shure.

#### RENSEIGNEMENTS SUR L'OCTROI DE LICENCE

Autorisation d'utilisation : Une licence officielle d'utilisation de ce matériel peut être requise dans certains pays. Consulter les autorités compétentes pour les exigences éventuelles. Tout changement ou modification n'ayant pas fait l'objet d'une autorisation expresse de Shure Incorporated peut entraîner la nullité du droit d'utilisation de l'équipement. La licence d'utilisation de l'équipement de microphone sans fil Shure demeure de la responsabilité de l'utilisateur, et dépend de la classification de l'utilisateur et de l'application prévue par lui ainsi que de la fréquence sélectionnée. Shure recommande vivement de se mettre en rapport avec les autorités compétentes des télécommunications pour l'obtention des autorisations nécessaires, et ce avant de choisir et de commander des fréquences.

Cet appareil numérique de classe B est conforme à la norme ICES-003 (Canada). Cet appareil numérique de la classe B est conforme à la norme NMB-003 du Canada.

**Attention :** éviter d'utiliser des téléphones portables et appareils mobiles large bande près du système sans fil pour prévenir tout risque d'interférences.

#### Information à l'utilisateur

Cet équipement a été testé et déclaré conforme aux limites pour les appareils numériques de classe B, selon la section 15 des règlements de la FCC. Ces limites sont destinées à assurer une protection raisonnable contre les interférences nuisibles dans une installation résidentielle. Cet équipement produit, utilise et peut émettre de l'énergie radio électrique et, s'il n'est pas installé et utilisé conformément aux présentes instructions, peut causer des interférences nuisibles aux communications radio. Il n'existe toutefois aucune garantie que de telles interférences ne se produiront pas dans une installation particulière. Si cet équipement produit des interférences nuisibles à la réception d'émissions de radio ou de télévision, ce qui peut être établi en mettant l'appareil sous, puis hors tension, il est recommandé à l'utilisateur d'essayer de corriger le problème en prenant l'une ou plusieurs des mesures suivantes :

- Réorienter ou déplacer l'antenne réceptrice.
- Augmenter la distance séparant l'équipement du récepteur.
- Brancher l'équipement sur un circuit électrique différent de celui du récepteur.
- Consulter le distributeur ou un technicien radio et télévision.

#### Avertissement Australie pour le sans fil

Cet appareil fonctionne sur la base d'une licence de l'ACMA et doit respecter toutes les conditions de cette licence, y compris les fréquences de fonctionnement. D'ici au 31 décembre 2014, cet appareil les respecte s'il fonctionne dans la bande de fréquences 520-820 MHz. **AVERTISSEMENT :** pour les respecter après le 31 décembre 2014, cet appareil devra fonctionner dans la bande 694-820 MHz.



#### ACHTUNG

- Akkusätze können explodieren oder giftiges Material freisetzen. Es besteht Feuer- und Verbrennungsgefahr. Nicht öffnen, zusammenpressen, modifizieren, auseinander bauen, über 60 °C erhitzen oder verbrennen.
- Die Anweisungen des Herstellers befolgen.
- Nur Shure-Ladegerät zum Aufladen von wiederaufladbaren Shure-Akkus verwenden.
- ACHTUNG: Es besteht Explosionsgefahr, wenn die Batterie nicht richtig ersetzt wird. Nur mit dem gleichen bzw. einem gleichwertigen Typ ersetzen.
- Akkus niemals in den Mund nehmen. Bei Verschlucken ärztlichen Rat einholen oder die Giftnotrufzentrale anrufen.
- Nicht kurzschließen; kann Verbrennungen verursachen oder in Brand geraten.
- Keine anderen Akkusätze als die wiederaufladbaren Shure-Akkus aufladen bzw. verwenden.
- Akkusätze vorschriftsmäßig entsorgen. Beim örtlichen Verkäufer die vorschriftsmäßige Entsorgung gebrauchter Akkusätze erfragen.
- Akkus (Akkusätze oder eingesetzte Akkus) dürfen keiner starken Hitze wie Sonnenstrahlung, Feuer oder dergleichen ausgesetzt werden.

**ACHTUNG:** Es besteht Explosionsgefahr, wenn die Batterie nicht richtig ersetzt wird. Nur mit kompatiblen Shure-Batterien betreiben.

**Hinweis:** Das Gerät darf nur mit dem im Lieferumfang enthaltenen Netzteil oder einem gleichwertigen, von Shure zugelassenen Gerät verwendet werden.

#### LIZENZINFORMATIONEN

Zulassung: In einigen Gebieten ist für den Betrieb dieses Geräts u. U. eine behördliche Zulassung erforderlich. Wenden Sie sich bitte an die zuständige Behörde, um Informationen über etwaige Anforderungen zu erhalten. Nicht ausdrücklich von Shure Incorporated genehmigte Änderungen oder Modifikationen können den Entzug der Betriebsgenehmigung für das Gerät zur Folge haben. Das Erlangen einer Lizenz für drahtlose Shure-Mikrofonssysteme obliegt dem Benutzer. Die Erteilung einer Lizenz hängt von der Klassifizierung und Anwendung durch den Benutzer sowie von der ausgewählten Frequenz ab. Shure empfiehlt dem Benutzer dringend, sich vor der Auswahl und Bestellung von Frequenzen mit der zuständigen Fernmelde-/Regulierungsbehörde hinsichtlich der ordnungsgemäßen Zulassung in Verbindung zu setzen.

Dieses digitale Gerät der Klasse B entspricht den kanadischen ICES-003-Vorschriften.

**Vorsicht:** Keine Mobiltelefone und mobile Breitbandgeräte in der Nähe des Funksystems verwenden, um Interferenzen zu verhindern.

#### Informationen für den Benutzer

Dieses Gerät wurde geprüft und entspricht demnach den Grenzwerten für ein digitales Gerät der Klasse B gemäß Teil 15 der Richtlinien der US-Fernmeldebehörde (FCC Rules). Diese Grenzwerte sollen einen angemessenen Schutz gegen störende Interferenzen in Wohngebieten bieten. Dieses Gerät erzeugt und arbeitet mit HF-Energie und kann diese ausstrahlen; wenn es nicht gemäß den Anweisungen installiert und verwendet wird, kann es störende Interferenzen mit dem Funkverkehr verursachen. Allerdings wird nicht gewährleistet, dass es bei einer bestimmten Installation keine Interferenzen geben wird. Wenn dieses Gerät störende Interferenzen beim Radio- und Fernsehempfang verursacht (was durch Aus- und Anschalten des Geräts festgestellt werden kann), wird dem Benutzer nahe gelegt, die Interferenz durch eines oder mehrere der folgenden Verfahren zu beheben:

- Die Empfangsantenne anders ausrichten oder anderswo platzieren.
- Den Abstand zwischen dem Gerät und dem Empfänger vergrößern.
- Das Gerät an eine Steckdose eines Netzkreises anschließen, der nicht mit dem des Empfängers identisch ist.
- Den Händler oder einen erfahrenen Radio- und Fernsehtechniker zu Rate ziehen.

#### Warnhinweis für Funkgeräte in Australien

Dieses Gerät unterliegt einer ACMA-Klassenlizenz und muss sämtliche Bedingungen dieser Lizenz erfüllen, auch die der Sendefrequenzen. Vor dem 31. Dezember 2014 erfüllt dieses Gerät die Bedingungen, wenn es im Frequenzband von 520-820 MHz betrieben wird. **ACHTUNG:** Um die Bedingungen nach dem 31. Dezember 2014 zu erfüllen, darf das Gerät nicht im Frequenzband von 694-820 MHz betrieben werden.



#### ADVERTENCIA

- Los conjuntos de baterías pueden estallar o soltar materiales tóxicos. Riesgo de incendio o quemaduras. No abra, triture, modifique, desarme, caliente a más de 60 °C (140 °F) ni incinere
- Siga las instrucciones del fabricante
- Utilice únicamente el cargador Shure para cargar las baterías recargables Shure.
- ADVERTENCIA: Si se sustituye la batería incorrectamente, se crea el riesgo de causar una explosión. Sustitúyala únicamente por otra igual o de tipo equivalente.
- Nunca ponga baterías en la boca. Si se tragan, acuda al médico o a un centro local de control de envenenamiento
- No ponga en cortocircuito; esto puede causar quemaduras o incendios
- No cargue ni utilice baterías diferentes de las baterías recargables Shure.
- Deseche los conjuntos de baterías de forma apropiada. Consulte al vendedor local para el desecho adecuado de conjuntos de baterías usados.
- Las baterías (conjuntos de baterías o baterías instaladas) no deben exponerse al calor excesivo causado por la luz del sol, las llamas o condiciones similares.

**ADVERTENCIA:** Si se sustituye la batería incorrectamente, se crea el riesgo de causar una explosión. Funciona sólo con baterías compatibles con dispositivos Shure.

**Nota:** Use sólo con la fuente de alimentación incluida o una equivalente aprobada por Shure.

#### INFORMACION DE LICENCIA

Licencia de uso: Se puede requerir una licencia ministerial para utilizar este equipo en algunas áreas. Consulte a la autoridad nacional para posibles requisitos. Los cambios o modificaciones que no tengan la aprobación expresa de Shure Incorporated podrían anular su autoridad para usar el equipo. La obtención de licencias para los equipos de micrófonos inalámbricos Shure es responsabilidad del usuario, y la posibilidad de obtenerlas depende de la clasificación del usuario y el uso que va a hacer del equipo, así como de la frecuencia seleccionada. Shure recomienda enfáticamente que el usuario se ponga en contacto con las autoridades de telecomunicaciones correspondientes respecto a la obtención de licencias antes de seleccionar y solicitar frecuencias.

Este aparato digital de categoría B cumple con la norma canadiense ICES-003. Cet appareil numérique de la classe B est conforme à la norme NMB-003 du Canada.

**Precaución:** Evite usar teléfonos móviles y dispositivos de banda ancha móviles cerca del sistema inalámbrico para evitar la posibilidad de interferencias.

#### Información para el usuario

Este equipo ha sido probado y hallado en cumplimiento con los límites establecidos para un dispositivo digital categoría B, según la Parte 15 de las normas de la FCC. Estos límites han sido diseñados para proporcionar una protección razonable contra las interferencias perjudiciales en instalaciones residenciales. Este equipo genera, utiliza y puede irradiar energía de radiofrecuencia y, si no se instala y utiliza de acuerdo con las instrucciones, puede causar interferencias perjudiciales a las comunicaciones de radio. Sin embargo, no se garantiza que no ocurrirán interferencias en una instalación particular. Si este equipo causara interferencias perjudiciales a la recepción de radio o televisión, que se puede determinar apagando y encendiendo el equipo, se recomienda tratar de corregir la interferencia realizando una de las siguientes acciones:

- Cambie la orientación o la ubicación de la antena receptora.
- Aumente la distancia entre el equipo y el receptor.
- Conecte el equipo a un tomacorriente de un circuito diferente al que está conectado el receptor.
- Consulte al concesionario o a un técnico de radio/TV con experiencia para recibir ayuda.

#### Advertencia para sistemas inalámbricos en Australia

Este dispositivo funciona con una licencia de categoría ACMA y debe satisfacer todas las condiciones de dicha licencia, incluyendo las frecuencias de trabajo. Antes del 31 de diciembre de 2014, este dispositivo cumple si se lo usa en la banda de 520-820 MHz. **ADVERTENCIA:** Después del 31 de diciembre de 2014, para que cumpla, este dispositivo no deberá ser utilizado en la banda de 694-820 MHz.



#### AVVERTENZA

- Le pile possono esplodere o rilasciare sostanze tossiche. Rischio di incendio o ustioni. Non aprite, schiacciate, modificate, smontate, scaldate oltre i 60 °C né bruciate.
- Seguite le istruzioni del produttore
- Per la ricarica delle pile ricaricabili utilizzate esclusivamente un caricabatteria Shure
- **AVVERTENZA:** pericolo di esplosione in caso di errato posizionamento della pila. Sostituire la pila esclusivamente con pile di tipo identico o equivalente.
- Non mettete le pile in bocca. Se ingerite, rivolgetevi al medico o al centro antiveleni locale.
- Non causate cortocircuiti, per evitare ustioni o incendi.
- Caricate e usate esclusivamente pile ricaricabili Shure.
- Smaltite le pile in modo appropriato. Per lo smaltimento appropriato delle pile usate, rivolgetevi al fornitore locale.
- Le pile (pile ricaricabili o installate) non devono essere esposte a calore eccessivo (luce del sole diretta, fuoco o simili).

**AVVERTENZA:** pericolo di esplosione in caso di errato posizionamento della pila. Da utilizzare esclusivamente con pile compatibili Shure.

**Nota:** utilizzate unicamente con l'alimentatore in dotazione o con uno equivalente autorizzato da Shure.

#### INFORMAZIONI SULLA CONCESSIONE DI LICENZA

Concessione della licenza all'uso: per usare questo apparecchio, in determinate aree può essere necessaria una licenza ministeriale. Per i possibili requisiti, rivolgetevi alle autorità competenti. Eventuali modifiche di qualsiasi tipo non espressamente autorizzate dalla Shure Incorporated possono annullare il permesso di utilizzo di questo apparecchio. Chi usa l'apparecchio radiomicrofonico Shure ha la responsabilità di procurarsi la licenza adatta al suo impiego; la concessione di tale licenza dipende dalla classificazione dell'operatore, dall'applicazione e dalla frequenza selezionata. La Shure suggerisce vivamente di rivolgersi alle autorità competenti per le telecomunicazioni riguardo alla concessione della licenza adeguata, e prima di scegliere e ordinare frequenze.

Questo apparato digitale di Classe B è conforme alle norme canadesi ICES-003. Cet appareil numérique de la classe B est conforme à la norme NMB-003 du Canada.

**Attenzione:** per evitare possibili interferenze, evitate l'utilizzo di telefoni cellulari e dispositivi mobili a banda larga in prossimità del sistema wireless.

#### Avviso per gli utenti

in base alle prove su di esso eseguite, si è determinata la conformità ai limiti relativi ai dispositivi digitali di Classe B, secondo la Parte 15 delle norme FCC. Tali limiti sono stati concepiti per fornire una protezione adeguata da interferenze pericolose in ambiente domestico. Questo apparecchio genera, utilizza e può irradiare energia a radiofrequenza e, se non installato ed utilizzato secondo le istruzioni, può causare interferenze dannose per le comunicazioni radio. Tuttavia, non esiste alcuna garanzia che, in una specifica installazione, non si verificheranno interferenze. Se questo apparecchio causasse interferenze dannose per la ricezione dei segnali radio o televisivi, determinabili spegnendolo e riaccendendolo, si consiglia di tentare di rimediare all'interferenza tramite uno o più dei seguenti metodi:

- cambiate l'orientamento dell'antenna ricevente o spostatela;
- aumentate la distanza tra l'apparecchio ed il ricevitore;
- collegate l'apparecchio ad una presa inserita in un circuito diverso da quello a cui è collegato il ricevitore;
- rivolgetevi al rivenditore o ad un tecnico radio/TV qualificato.

#### Avvertenza relativa al wireless per l'Australia

Questo dispositivo funziona in base ad una licenza di categoria ACMA e deve essere conforme a tutte le disposizioni di questa licenza, incluse le frequenze di funzionamento. Prima del 31 dicembre 2014, questo dispositivo risulterà a norma se utilizzato nella banda di frequenza 520-820 MHz. **AVVERTENZA:** dopo il 31 dicembre 2014, per essere a norma, questo dispositivo non deve essere utilizzato nella banda 694-820 MHz.



#### ATENÇÃO

- Baterias podem explodir ou liberar materiais tóxicos. Risco de incêndio ou queimaduras. Não abra, esmague, modifique, desmonte, aqueça acima de 60 °C (140 °F) ou incinere.
- Siga as instruções do fabricante
- Use somente carregador Shure para recarregar baterias Shure recarregáveis
- **ATENÇÃO:** Perigo de explosão se a bateria for substituída incorretamente. Substitua somente pelo mesmo tipo ou por um equivalente.
- Nunca ponha baterias na boca. Se engolida, procure um médico ou centro local de controle de veneno
- Não provoque curto-circuito; isto pode causar queimaduras ou incêndios
- Não carregue nem use baterias que não sejam baterias recarregáveis Shure
- Descarte as baterias apropriadamente. Verifique com o fornecedor local a forma correta de descarte de baterias usadas.
- Baterias (a embalagem ou as baterias instaladas) não devem ser expostas a calor excessivo como luz do sol, fogo etc.

**ATENÇÃO:** Existe perigo de explosão caso a bateria seja substituída incorretamente. Utilize apenas com baterias Shure compatíveis.

**Observação:** Use somente com a fonte de alimentação inclusa ou uma equivalente aprovada pela Shure.

#### INFORMAÇÕES SOBRE A LICENÇA

Licença: Em determinados locais, pode ser necessário obter uma autorização ministerial para operar este equipamento. Consulte a sua autoridade nacional sobre possíveis requisitos. Alterações ou modificações não expressamente aprovadas pela Shure Incorporated podem anular a autorização do usuário para a operação do equipamento. A licença do equipamento de microfone sem fio da Shure é de responsabilidade do usuário e a licença depende da classificação e aplicação do usuário e da frequência selecionada. A Shure recomenda enfaticamente ao usuário contatar a devida autoridade de telecomunicações com relação à devida licença antes de escolher e encomendar as frequências.

Este aparelho digital Classe B está em conformidade com a Canadian ICES-003. Cet appareil numérique de la classe B est conforme à la norme NMB-003 du Canada.

**Cuidado:** Evite operar telefones celulares e dispositivos móveis de banda larga perto de seu sistema sem fio para prevenir a possibilidade de interferência.

#### Informações para o usuário

Este equipamento foi testado e está de acordo com os limites para um dispositivo digital Classe B, segundo a Parte 15 das Normas do FCC. Estes limites foram projetados para fornecer razoável proteção contra interferência prejudicial em uma instalação residencial. Este equipamento gera, usa e pode irradiar energia de radiofrequência e, se não for instalado e usado conforme as instruções, pode causar interferência prejudicial às comunicações de rádio. Entretanto, não há garantias de que não ocorrerão interferências em uma determinada instalação. Se este equipamento causar interferência prejudicial à recepção de rádio ou televisão, o que pode ser determinado ao desligar e ligar o equipamento, o usuário deve tentar corrigir a interferência tomando uma das seguintes medidas:

- Reoriente ou mude de lugar a antena receptora.
- Aumente a distância entre o equipamento e o receptor.
- Conecte o equipamento a uma tomada de um circuito diferente do circuito da tomada onde o receptor está conectado.
- Consulte o fabricante do equipamento ou um técnico de rádio/televisão experiente.

#### Advertência Australiana para Conexão sem fio

Este dispositivo opera sob licença tipo ACMA e deve estar em conformidade com todas as condições dessa licença, incluindo frequências de operação. Antes de 31 de dezembro de 2014, este dispositivo deve estar em conformidade se for operado na banda de frequência de 520 a 820 MHz. **ATENÇÃO:** Após 31 de dezembro de 2014, para estar em conformidade, este dispositivo não deve ser operado na banda de 694 a 820 MHz.



## ВНИМАНИЕ

- Батарейные блоки питания могут взрываться или выделять токсичные материалы. Остерегайтесь ожогов или возгорания. Ни в коем случае нельзя вскрывать, разбивать, модифицировать, разбивать, нагревать выше 60 °C или сжигать батарейки.
- Следуйте инструкциям изготовителя
- Для подзарядки аккумуляторных батареек Shure используйте только зарядное устройство Shure
- **ПРЕДОСТЕРЕЖЕНИЕ.** Неправильная замена батарейки может привести к взрыву. Заменяйте только батарейкой того же или эквивалентного типа.
- Ни в коем случае не берите батарейки в рот. При проглатывании обратитесь к врачу или в местный токсикологический центр
- Не замыкайте батарейки коротко; это может привести к ожогам или возгоранию
- Не заряжайте и не используйте никакие другие батарейки, кроме аккумуляторных батареек Shure
- Утилизируйте батарейки надлежащим образом. По вопросам надлежащей утилизации использованных батареек обращайтесь к местному поставщику
- Не подвергайте батарейки (батарейные блоки питания или установленные батарейки) чрезмерному нагреву от солнца, открытого пламени и т.п.

**ВНИМАНИЕ:** Неправильная замена батарейки может привести к взрыву. Используйте только батарейки, совместимые с Shure.

**Примечание.** Используйте только с блоком питания, входящим в комплект, или эквивалентным устройством, утвержденным Shure.

## ЛИЦЕНЗИОННАЯ ИНФОРМАЦИЯ

Лицензирование: Для эксплуатации этого оборудования на некоторых территориях может требоваться административная лицензия. В отношении возможных требований обращайтесь в соответствующий национальный орган. Изменения или модификации, не получившие четко выраженного утверждения Shure Incorporated, могут лишить вас права эксплуатировать это оборудование. Лицензирование беспроводного микрофонного оборудования Shure является обязанностью пользователя, и возможность получения пользователем лицензии зависит от классификации и применения, а также от выбранной частоты. Компания Shure настоятельно рекомендует пользователю, прежде чем выбирать и заказывать частоты, обратиться в соответствующий регулятивный орган по телекоммуникациям в отношении надлежащего лицензирования.

Этот цифровой аппарат класса B соответствует канадским нормам ICES-003. Cet appareil numérique de la classe B est conforme à la norme NMB-003 du Canada.

**Предупреждение.** Во избежание помех следите, чтобы поблизости от вашей беспроводной системы не было работающих мобильных телефонов и мобильных широкополосных устройств.

## Информация для пользователя

Данное оборудование прошло испытания, и было установлено, что оно соответствует пределам для цифрового устройства класса B согласно части 15 Правил FCC. Эти пределы определены исходя из обеспечения обоснованного уровня защиты от вредных помех при установке в жилых зданиях. Это оборудование генерирует, использует и может излучать высокочастотную энергию; если его установка осуществляется не в соответствии с инструкциями, оно может создавать вредные помехи для радиосвязи. Однако нет гарантии, что при конкретной установке помехи не возникнут. Если оборудование создает вредные помехи приему радио- или телевизионных передач, в чем можно убедиться, включая и выключая оборудование, пользователю рекомендуется устранить помехи одной или несколькими из следующих мер:

- Измените ориентацию или переместите приемную антенну.
- Увеличьте расстояние между оборудованием и приемником.
- Подключите оборудование к розетке, находящейся не в той цепи, к которой подсоединен приемник.
- Обратитесь за помощью к дилеру или опытному радио- или телевизионному технику.

## Предупреждение для цифровых устройств (Австралия)

Настоящее устройство действует согласно лицензии класса ACMA и должно соответствовать всем условиям этой лицензии, включая рабочие частоты. До 31 декабря 2014 соответствие этого устройства будет обеспечено, если оно работает в диапазоне частот 520-820 МГц. **ПРЕДОСТЕРЕЖЕНИЕ.** После 31 декабря 2014 для обеспечения соответствия необходимо, чтобы устройство не работало в диапазоне 694-820 МГц.



## WAARSCHUWING

- Batterijpakketten kunnen exploderen of giftige stoffen afgeven. Gevaar voor brand of verbranding. Niet openen, indeuken, wijzigen, demonteren, tot boven 60 °C verwarmen of verbranden.
- Volg de instructies van de fabrikant op.
- Gebruik uitsluitend een Shure-lader om oplaadbare Shure-batterijen op te laden.
- **WAARSCHUWING:** Explosiegevaar indien batterij door verkeerd exemplaar wordt vervangen. Uitsluitend vervangen met hetzelfde type of een gelijkwaardig type.
- Stop nooit een batterij in uw mond. Neem bij doorslikken contact op met een arts of de plaatselijke eerste hulp.
- Niet kortsluiten; dit kan brandwonden of brand opleveren.
- Geen batterijpakketten opladen of gebruiken met andere dan oplaadbare Shure-batterijen.
- Voer batterijpakketten op juiste wijze af. Raadpleeg de plaatselijke verkoper voor de juiste afvoermethode voor gebruikte batterijpakketten.
- Batterijen (batterijpakketten of geplaatste batterijen) mogen niet worden blootgesteld aan grote hitte, zoals direct zonlicht, vuur etc.

**WAARSCHUWING:** Explosiegevaar indien batterij door verkeerd exemplaar wordt vervangen. Alleen gebruiken met compatibele Shure-batterijen.

**Opmerking:** Gebruik dit apparaat alleen met de bijgeleverde voeding of een door Shure goedgekeurd equivalent.

## LICENTIE-INFORMATIE

Licenties: Een vergunning om deze apparatuur te gebruiken kan in bepaalde streken nodig zijn. Raadpleeg de autoriteiten in uw land voor mogelijke vereisten. Wijzigingen of aanpassingen die niet expliciet zijn goedgekeurd door Shure Incorporated, kunnen uw bevoegdheid om de apparatuur te gebruiken tenietdoen. Het is de verantwoordelijkheid van de gebruiker een vergunning aan te vragen voor de Shure draadloze microfoon, en het verkrijgen van de vergunning hangt af van de classificatie van de gebruiker en de toepassing, en van de geselecteerde frequentie. In Nederland is in de band 470 tot 790 Mhz geen vergunning nodig. Shure raadt de gebruiker dringend aan contact op te nemen met de desbetreffende telecommunicatie-autoriteit betreffende de juiste vergunning en alvorens frequenties te kiezen en te bestellen.

Dit digitale apparaat van klasse B voldoet aan de Canadese norm ICES-003. Cet appareil numérique de la classe B est conforme à la norme NMB-003 du Canada.

**Voorzichtig:** Vermijd het gebruik van mobiele telefoons en mobiele breedbandapparatuur in de buurt van uw draadloze systeem om de mogelijkheid van interferentie te voorkomen.

## Informatie voor de gebruiker

Deze apparatuur is getest en goed bevonden volgens de limieten van een digitaal apparaat van klasse B, conform deel 15 van de FCC-regelgeving. Deze limieten zijn bedoeld als aanvaardbare bescherming tegen schadelijke interferentie bij plaatsing in woonwijken. Deze apparatuur genereert en gebruikt hoogfrequente energie, kan deze ook uitstralen en kan, indien niet geplaatst en gebruikt in overeenstemming met de instructies, schadelijke interferentie aan radiocommunicatie veroorzaken. Er is echter geen garantie dat in specifieke installaties geen storingen kunnen optreden. Als deze apparatuur schadelijke interferentie in radio- of televisieontvangst veroorzaakt, wat kan worden vastgesteld door het apparaat uit- en weer in te schakelen, wordt de gebruiker geadviseerd om de storing te corrigeren door een of meer van onderstaande maatregelen:

- Richt de ontvangstantenne opnieuw of plaats deze ergens anders.
- Vergroot de scheidingsafstand tussen het apparaat en de ontvanger.
- Sluit het apparaat aan op een contactdoos van een ander circuit dan dat waarop de ontvanger is aangesloten.
- Vraag de dealer of een ervaren radio/TV-monteur om hulp.

## Waarschuwing voor draadloze toepassingen in Australië

Dit apparaat valt onder een licentie voor de ACMA-klasse en dient te voldoen aan alle voorwaarden van die licentie, evenals de werkfrequenties. Dit apparaat zal al vóór 31 december 2014 moeten voldoen als het wordt gebruikt in de frequentieband van 520-820 MHz. **WAARSCHUWING:** Dit apparaat mag na 31 december 2014 om te voldoen niet meer worden gebruikt in de frequentieband van 694-820 MHz.



# Descripción general del sistema

El sistema digital inalámbrico QLX-D™ entrega un rendimiento definido y estilizado con audio digital de 24 bits. Por medio de combinar características profesionales con una configuración simplificada y modo de empleo fácil, el QLX-D ofrece funciones inalámbricas sobresalientes para situaciones e instalaciones exigentes de sonido en vivo.

La tecnología inalámbrica digital de Shure permite al QLX-D transmitir señales de audio claras y detalladas con una respuesta de frecuencias extendida y virtualmente uniforme. El sistema QLX-D, diseñado para utilizar el espectro de modo eficiente, puede manejar más de 60 canales compatibles simultáneamente en una sola banda de frecuencias. El escaneo automático de canales y la sincronización infrarroja convierten la búsqueda y asignación de frecuencias en tareas rápidas y fáciles. La conexión por Ethernet proporciona el escaneo de canales conectados a la red a través de receptores múltiples y compatibilidad con el software de control Wireless Workbench® de Shure para una coordinación avanzada de frecuencias. El cifrado AES-256 es característica estándar y se habilita fácilmente para obtener transmisiones inalámbricas seguras.

El QLX-D también incorpora alternativas de baterías recargables que proporcionan ahorros significativos a largo plazo y prolongan la vida útil de las baterías de transmisores, en comparación con las baterías alcalinas, y la función de medidor que indica el tiempo que resta a las baterías en horas y minutos. Por su rendimiento claramente definido e innovaciones, el QLX-D entrega lo último en tecnología inalámbrica digital de Shure.

## Características

- Audio digital de 24 bits con transparencia superior
- Banda de frecuencias ampliada de 20 Hz a 20 kHz (depende del micrófono)
- Rango dinámico de 120 dB
- Diversidad digital con conmutación predictiva
- Ancho de banda de sintonización de hasta 64 MHz (depende de la región geográfica)
- Más de 60 canales disponibles por cada banda de frecuencias (depende de la región geográfica)
- Hasta 17 sistemas compatibles por cada banda de TV de 6 MHz; 22 sistemas por cada banda de 8 MHz
- Emparejamiento fácil de transmisores y receptores por medio del escáner y sincronización infrarrojos
- Escaneo automático de frecuencias
- Conexión en red Ethernet para sistemas con receptores múltiples
- El escaneo de canales de la red configura las frecuencias desocupadas para uso por receptores conectados a la red
- Compatible con el software de control Wireless Workbench® 6 de Shure
- Control a distancia desde un dispositivo móvil o tableta por medio de la aplicación ShurePlus™ Channels.
- Cifrado AES-256 para transmisiones inalámbricas seguras
- Interfase elegante y fácil de usar con menús en pantalla LCD de alto contraste
- Compatible con sistemas de control externos como AMX y Crestron.
- Fabricación metálica de calidad profesional
- Los transmisores utilizan 2 baterías AA estándar o con la batería recargable Shure SB900

## Manual completo en línea

Esta guía es una referencia rápida que describe las características y funciones esenciales del sistema QLX-D.

Una versión completa de esta guía que describe los temas dados a continuación se ofrece en línea por medio de acudir a [www.shure.com](http://www.shure.com).

- Cifrado
- Escaneo de red
- Conexión en red
- Actualizaciones del firmware
- Wireless Workbench 6
- Configuración de direcciones IP y máscara de subred
- Conexión a sistemas de control externos (AMX/Crestron)
- Potencia RF del transmisor
- Selección de ancho de banda de TV regional
- Sistemas combinados
- Grupos especiales
- Accesorios opcionales

## Componentes del sistema

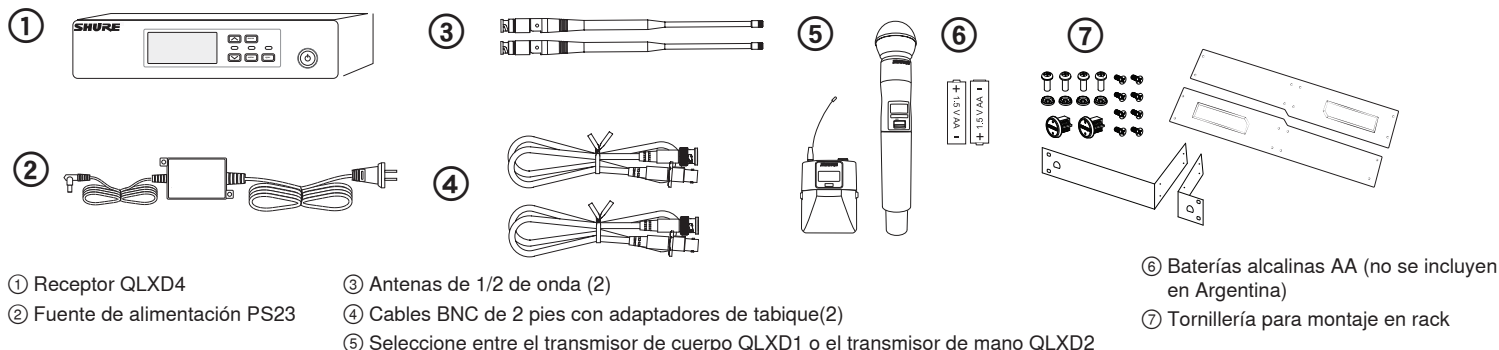

## Variaciones de modelos

Se ofrecen variaciones de modelos por medio de componentes adicionales para satisfacer los requisitos de situaciones específicas.

Transmisor de mano QLXD2	Sistema de cuerpo para guitarra QLXD1	Sistema de cuerpo con micrófono de diadema o de corbata QLXD1	Sistema combinado con unidades de cuerpo y de mano
Incluye el micrófono de mano QLXD2, disponible con cualquiera de las cápsulas de micrófono siguientes: <ul style="list-style-type: none"> <li>• SM58</li> <li>• Beta 58A</li> <li>• SM86</li> <li>• Beta 87A</li> <li>• SM87A</li> <li>• Beta 87C</li> <li>• KSM9</li> <li>• KSM9HS (negro)</li> </ul> Pinza para micrófono Cubierta de contactos de batería Bolsa con cremallera	Incluye transmisor de cuerpo QLXD1 Cable de calidad superior para guitarra WA305 Bolsa con cremallera	Incluye el micrófono de cuerpo QLXD1, disponible con cualquiera de las cápsulas de micrófono siguientes: <ul style="list-style-type: none"> <li>• Beta 98H/C</li> <li>• WL93</li> <li>• WL183</li> <li>• WL184</li> <li>• WL185</li> <li>• MX150 (omni)</li> <li>• MX150 (cardioide)</li> <li>• MX153 (negro o café)</li> <li>• SM35</li> </ul> Bolsa con cremallera	<ul style="list-style-type: none"> <li>• Transmisor de cuerpo QLXD1 con micrófono de corbata cardioide WL185 Microflex</li> <li>• Transmisor de mano QLXD2 con cápsula de micrófono SM58 de Shure</li> <li>• Cubierta de contactos de batería</li> <li>• Bolsa con cremallera (2)</li> </ul>

# Inicio rápido

## Paso 1: Conexión de alimentación y antena

1. Conecte una antena a cada uno de los conectores de antena.
2. Conecte la fuente de alimentación al receptor y enchufe el cordón a una fuente de alimentación de CA.
3. Conecte la salida de audio del receptor a una consola mezcladora o a un amplificador.
4. Mantenga oprimido el botón de alimentación para encender el receptor.

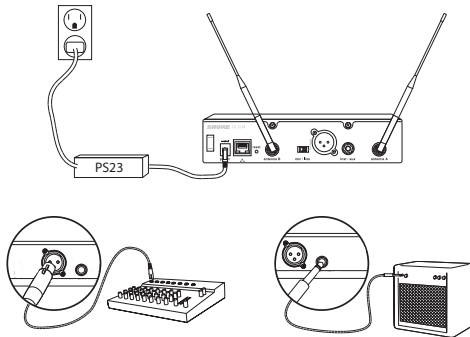

## Paso 2: Escaneo para hallar el mejor frecuencia disponible

1. Oprima el botón menu del receptor para acceder a la función de escaneo.
2. Oprima el botón enter para iniciar el escaneo. El icono de escaneo destella cuando la unidad está en modo de escaneo. Una vez terminado el escaneo, el grupo y canal seleccionados aparecen en la pantalla.

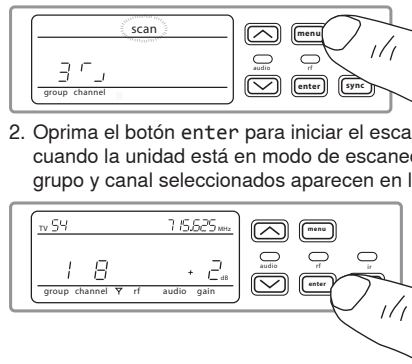

## Paso 3: Instalación de baterías en el transmisor

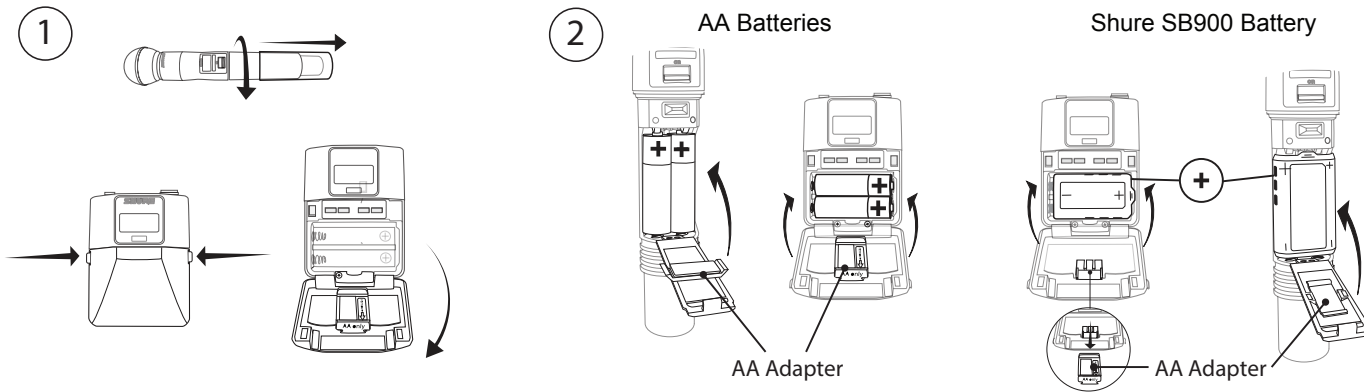

1. **Acceso al compartimiento de baterías**  
Oprima las pestañas laterales de la unidad de cuerpo o desatornille la tapa del micrófono de mano para acceder al compartimiento de baterías.

2. **Instalación de las baterías**
  - **Baterías AA:** Coloque las baterías (observe las indicaciones de polaridad) y el adaptador para AA de la manera ilustrada
  - **Batería Shure SB900:** Coloque la batería de la manera ilustrada (observe las indicaciones de polaridad), retire el adaptador de AA de la unidad de cuerpo, guarde el adaptador de AA en la portezuela del transmisor de mano.

**Nota:** Si se usan baterías AA, seleccione un tipo de batería del menú del transmisor para asegurar una medición precisa de las baterías.

## Paso 4: Sincronización infrarroja para crear un canal de audio

1. Encienda el transmisor.
2. Pulse el botón sync en el receptor. El LED rojo ir destella para indicar que el modo de sincronización está activo.
3. Alinee las ventanillas de sincronización infrarroja del transmisor y del receptor a una distancia < 15 cm (6 pulg). Cuando el transmisor y el receptor están alineados, el LED rojo ir se ilumina de modo continuo y la sincronización ocurre automáticamente.

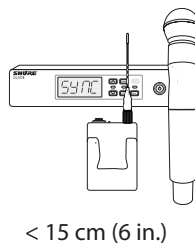

4. sync good aparece en la pantalla cuando finaliza la sincronización infrarroja. El LED azul r-f se ilumina para indicar que el transmisor se encuentra dentro del alcance del receptor.

**Nota:** Si la sincronización infrarroja falla, repita el procedimiento de sincronización, procurando mantener la alineación entre las ventanillas del haz infrarrojo del transmisor y del receptor.

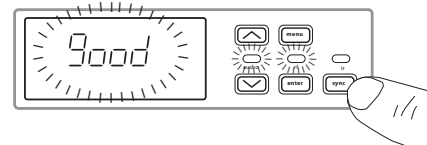

## Paso 5: Comprobación sonora y ajuste de ganancias

1. Pruebe el transmisor con niveles similares a los de la presentación mientras se observa el medidor de audio y el LED de audio. El medidor de audio deberá iluminar por lo menos 3 barras y el LED audio deberá aparecer verde. Reduzca la ganancia si se escucha distorsión en la reproducción de audio.
2. Aumente o reduzca la ganancia de ser necesario por medio de pulsar los botones de flecha del panel delantero del receptor.

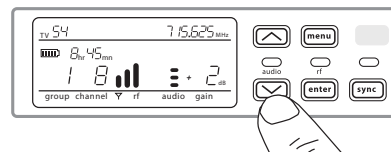

## Paneles delantero y trasero del receptor

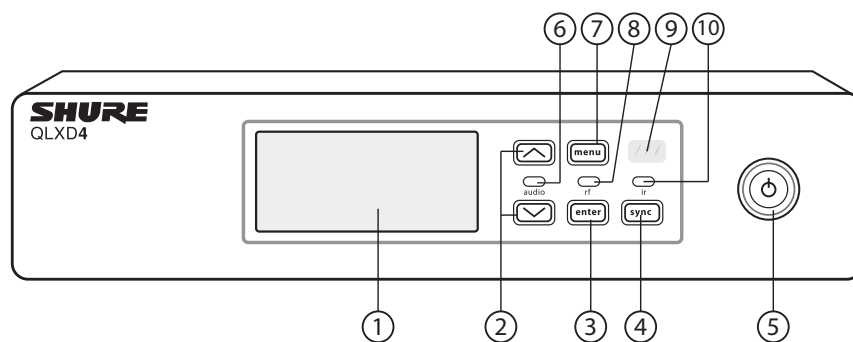

### ① Pantalla

Muestra opciones de menú y parámetros del receptor y del transmisor.

### ② Botones de flecha

Ajustan la ganancia o cambian parámetros de los menús.

### ③ Botón de introducir

Púselo para guardar cambios hechos en un menú o parámetro.

### ④ Botón de sincronización

Púselo para activar la sincronización infrarroja.

### ⑤ Interruptor de alimentación

Enciende y apaga el receptor.

### ⑥ LED de audio

- Verde = normal
- Amarillo = la señal se aproxima al umbral del limitador
- Rojo = el limitador se ha activado para evitar la distorsión

### ⑦ Botón de menú

- Pulse para acceder a vistas de menú o seleccionarlas
- Pulse para anular cambios por hacerse
- Mantenga pulsado para regresar a la pantalla inicial

### ⑧ LED de RF

Se ilumina cuando el enlace de RF con el transmisor está activo.

### ⑨ Ventana de IR

Se alinea con la ventana de IR del transmisor durante una sincronización infrarroja para programar los transmisores automáticamente.

### ⑩ LED de sincronización

- Destellante: El modo de sincronización infrarroja está activado
- Encendido: El receptor y el transmisor están alineados para la sincronización

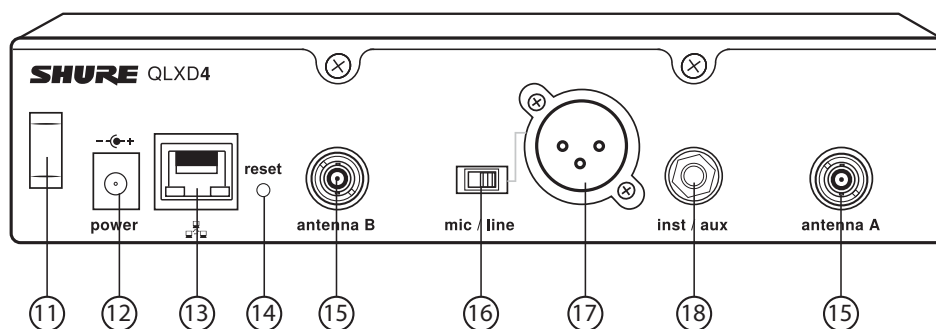

### ⑪ Alivio de esfuerzos para cordón eléctrico

Fija el cordón eléctrico.

### ⑫ Jack de la fuente de alimentación

Punto de conexión para fuente de alimentación de CC.

### ⑬ Puerto Ethernet

Para conexión a red.

- LED ámbar (velocidad de red)
- Apagado = 10 Mbps Encendido = 100 Mbps
- LED verde (estado de red):
- Apagado = no hay enlace de red; Encendido = enlace de red activo
- Destellante = la frecuencia corresponde al volumen de tráfico

### ⑭ Reposición de receptor

Presione para restaurar la configuración de fábrica del receptor.

### ⑮ Conectores de antena

Conector BNC para antenas de receptor.

### ⑯ Conmutador de micrófono/línea

Fija la señal de salida a nivel de micrófono o de línea.

### ⑰ Salida XLR de audio

Equilibrada (1: tierra, 2: audio +, 3: audio -)

### ⑱ Salida de 1/4 pulg para instrumento/equipo auxiliar

Impedancia equilibrada (Punta=audio, anillo=sin audio, manguito=tierra)

# Transmisores

## ① LED de alimentación

- Verde = unidad encendida
- Rojo = batería descargada

## ② Interruptor de alimentación

Enciende y apaga el transmisor.

## ③ Pantalla:

Muestra las pantallas de menú y los valores de configuración. Pulse cualquiera de los botones de control para activar la iluminación de fondo.

## ④ Ventana de IR

Se alinea con la ventana IR del receptor durante una sincronización IR para la programación automática del transmisor.

## ⑤ Botones de navegación del menú

menu = Se usa para avanzar entre las pantallas de menú.

▼▲ = Se usan para seleccionar vistas de menú, editar parámetros de menú o seleccionar una opción en la vista inicial.

enter = Pulse para confirmar y guardar los cambios de parámetros.

**Sugerencia:** Pulse el botón menu para salir sin guardar los cambios hechos a algún parámetro.

## ⑥ Compartimiento de las baterías

Requiere dos baterías AA o una batería recargable Shure SB900.

## ⑦ Adaptador para baterías AA

Sujeta las baterías cuando se alimenta el transmisor con baterías AA en lugar de la batería SB900 de Shure.

## ⑧ Antena de unidad de cuerpo

Para transmisión de señales de RF.

## ⑨ Antena incorporada para micrófono de mano

Para transmisión de señales de RF.

## ⑩ Cápsula de micrófono

Vea Accesorios opcionales para una lista de cápsulas compatibles.

## ⑪ Jack de entrada TA4M

Se conecta a un cable de micrófono o instrumentos con conector miniatura de 4 clavijas (TA4F).

## ⑫ Cubierta de contactos de batería

Alinea la cubierta de la manera ilustrada para evitar las reflexiones causadas por los contactos de la batería durante una transmisión o presentación.

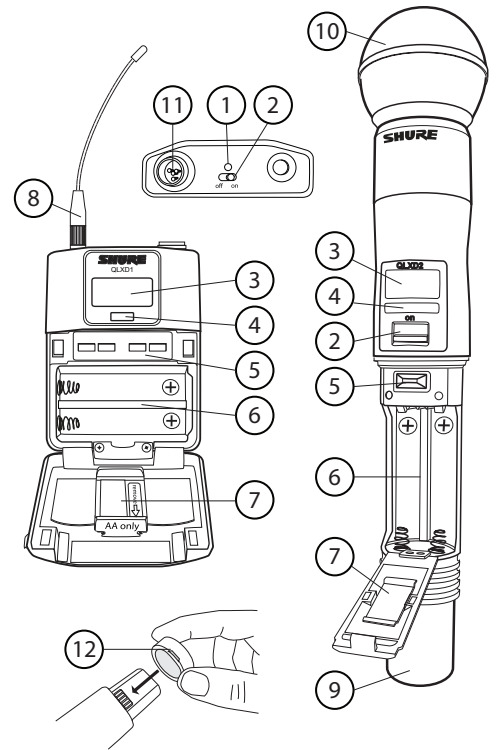

# Instalación de la batería

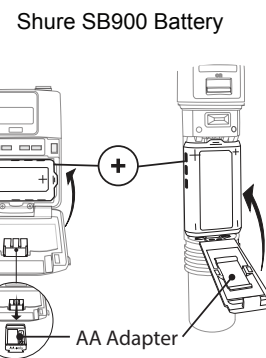
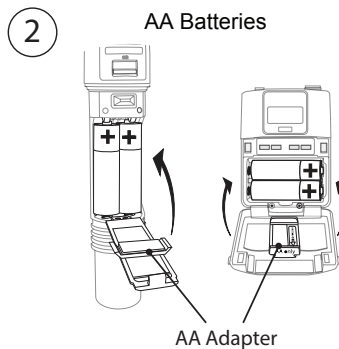
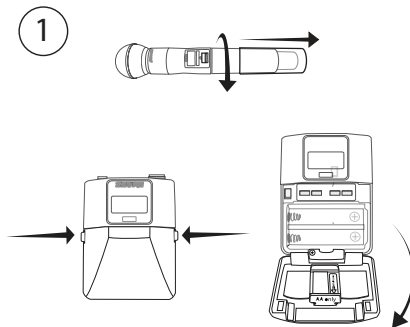

## ① Acceso al compartimiento de baterías

Oprima las pestañas laterales de la unidad de cuerpo o desatornille la tapa del micrófono de mano para acceder al compartimiento de baterías.

## ② Instalación de las baterías

- **Baterías AA:** Coloque las baterías (observe las indicaciones de polaridad) y el adaptador para AA de la manera ilustrada
- **Batería Shure SB900:** Coloque la batería de la manera ilustrada (observe las indicaciones de polaridad), retire el adaptador de AA de la unidad de cuerpo, guarde el adaptador de AA en la portezuela del transmisor de mano.

**Nota:** Si se utilizan baterías AA, indique el tipo de batería en el menú del transmisor.

## Fijación de tipo de batería AA

Para asegurar una indicación precisa del tiempo de funcionamiento restante del transmisor, fije el tipo de batería en el menú Si se tiene instalada una batería recargable SB900, no es necesario seleccionar el tipo de batería y el menú de tipo de batería no aparece.

1. Pulse el botón menu para avanzar al icono de batería.
2. Utilice los botones ▼▲ para seleccionar el tipo de batería instalada:

- AL = Alcalina
- nH = Níquel e hidruro metálico
- Li = Primaria de litio



3. Pulse enter para guardar.

## Instalación de baterías AA

Inserte las baterías completamente de la manera ilustrada para asegurar el contacto adecuado y para poder cerrar la puerta de modo seguro.

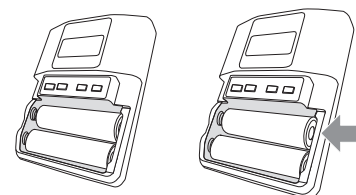

Correcto

Incorrecto



## Pantalla del transmisor

### ① Indicador de baterías

Las barras indican la vida útil restante de la batería

### ② Pantalla inicial: Grupo y canal/Frecuencia/Duración restante de batería SB900

Utilice las teclas de flecha para seleccionar una de las vistas siguientes en la pantalla.

Grupo y canal	Duración restante de batería SB900	Frecuencia
 1 12 group channel	 8:30	 765.775 MHz

### ③ Estado de cifrado

Se ilumina cuando el cifrado está habilitado

### ④ Bloqueo

Aparece cuando los controles del transmisor están bloqueados.

### ⑤ Potencia de RF

Ajuste de potencia RF (Lo o Hi).

### ⑥ Compensación del micrófono

Muestra el nivel de compensación (mic offset) en incrementos de 3 dB.

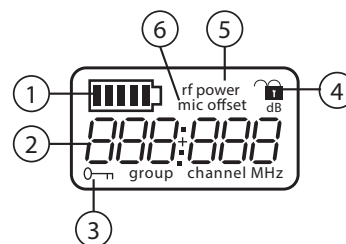

## Controles del transmisor

- Para aumentar, reducir o cambiar el valor de un parámetro, utilice los botones ▼▲
- Para guardar los cambios hechos en un menú, pulse enter
- Para salir del menú sin guardar los cambios hechos, pulse menu



Portátil

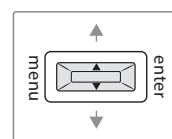

De mano

## Opciones y navegación del menú del transmisor

El transmisor tiene pantallas de menú que permiten la configuración y el ajuste del transmisor. Para acceder a las opciones de menú desde la pantalla inicial, pulse el botón menu. Cada vez adicional que se pulse el botón menu se avanza a la pantalla del menú siguiente.

### ① Pantalla inicial

Utilice las teclas de flecha para seleccionar una de las vistas siguientes en la pantalla.

- Icono de batería/grupo y canal
- Icono de batería/frecuencia
- Icono de batería/Duración de batería (SB900 instalada)

### ② grupo

Utilice los botones de flecha para avanzar por los grupos.

### ③ canal

Utilice los botones de flecha para avanzar por los canales.

### ④ frecuencia

Utilice los botones de flecha para ajustar la frecuencia. Mantenga el botón pulsado para avanzar más rápidamente.

### ⑤ bloqueo

Elija una opción de bloqueo:

- On = controles bloqueados
- OFF = controles desbloqueados

### ⑥ potencia de rf

Escoja un ajuste de potencia de RF:

- Lo = 1 mW
- Hi = 10 mW

### ⑦ dB de compensación de micrófono

Se usa para igualar los niveles entre dos transmisores empleados en un sistema combinado. La gama es de 0 a 21 dB (en incrementos de 3 dB) Los ajustes se efectúan en tiempo real.

### ⑧ tipo de baterías

Utilice esta opción para fijar el parámetro de tipo de batería según el tipo de baterías AA instaladas para asegurar una medición precisa de la vida útil de las baterías. Este menú no aparece cuando se instalan baterías SB900 de Shure.

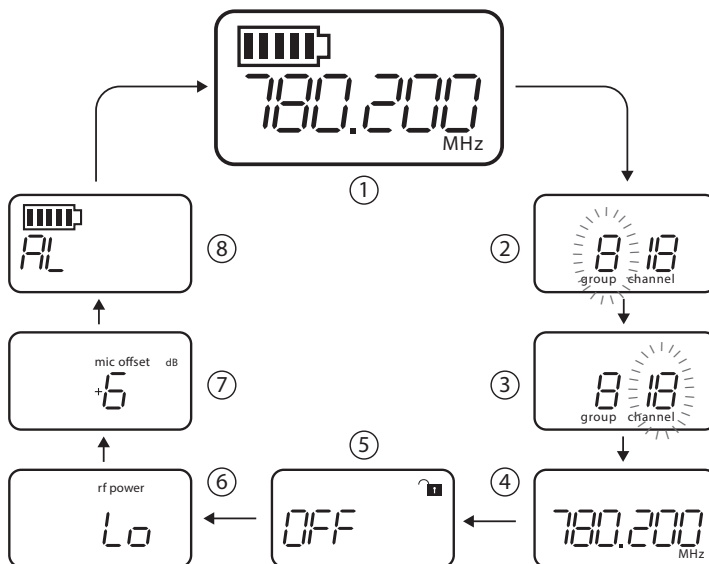

## Sugerencias para editar parámetros del menú

- Para acceder a las opciones de menú desde la pantalla inicial, pulse el botón menu. Cada vez adicional que se pulse el botón menu se avanza a la pantalla del menú siguiente.
- Un parámetro de menú destella cuando es posible editarlo.
- Para aumentar, reducir o cambiar el valor de un parámetro, utilice los botones de flecha
- Para guardar los cambios hechos en un menú, pulse enter
- Para salir de un menú sin guardar los cambios hechos, pulse menu

## Pantalla del receptor

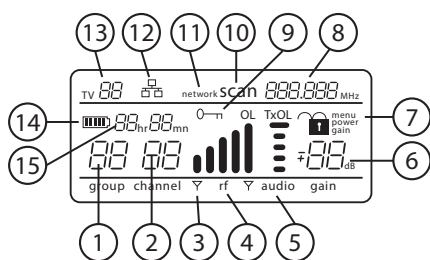

### 1 Grupo

Muestra la selección de grupo.

### 2 Canal

Muestra la selección de canal.

### 3 Indicador de antena activa

Se ilumina para indicar la antena que está activa.

### 4 Medidor de señal de RF

La cantidad de barras iluminadas corresponde con la intensidad de la señal de RF - OL = sobrecarga

### 5 Medidor de audio

El número de barras iluminadas corresponde con la intensidad de la señal de audio.

- OL = se ilumina cuando el limitador de audio se ha activado para evitar la saturación
- TxOL = se ilumina cuando la entrada del transmisor está sobrecargada. Reduzca la señal de entrada del micrófono o del instrumento para evitar la limitación.

### 6 Nivel de ganancia

Muestra el ajuste de ganancia del receptor en incrementos de 1 dB.

### 7 Estado de bloqueo del receptor

Icono de candado y nombre del control bloqueo:

- menu
- power
- gain

### 8 Configuración de la frecuencia

Frecuencia seleccionada (MHz).

### 9 Estado de cifrado

Se ilumina cuando el cifrado está habilitado

### 10 Escaneo

Se visualiza cuando la función scan está activa

### 11 Escaneo de red

Aparece cuando la función network scan se encuentra activa en sistemas con receptores múltiples.

### 12 Indicador de conexión de red

Se ilumina cuando se detecta la presencia de otros componentes Shure en la red.

### 13 Canal de TV

Muestra el número del canal de TV correspondiente a la frecuencia seleccionada.

### 14 Icono de batería del transmisor

Indica la duración restante de la batería.

### 15 Duración restante de batería SB900

Si el transmisor recibe alimentación de una batería recargable SB900 de Shure, la duración restante se muestra en horas:minutos.

## Navegación de menús del receptor

El receptor tiene un menú principal que permite la preparación y configuración, y un menú avanzado para acceder a funciones adicionales del receptor.

### Menú principal

Pulse el botón menu para acceder al menú de monitoreo. Cada vez adicional que se pulse el botón menu se avanza a la pantalla del menú siguiente, en el orden dado a continuación:

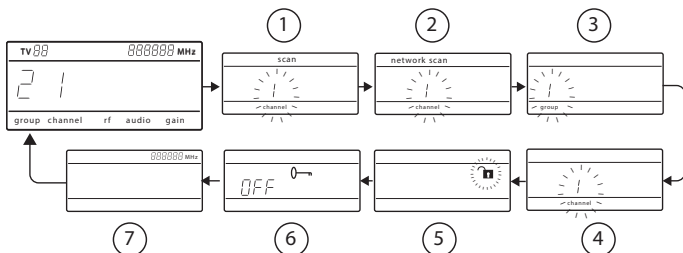

### 1 Escaneo

El receptor escanea automáticamente para hallar la mejor frecuencia disponible.

### 2 Escaneo de red

Escanea para hallar las frecuencias empleadas por receptores enlazados por la red que funcionan en la misma banda de frecuencias

### 3 Grupo

Permite editar los parámetros de grupo del receptor

### 4 Canal

Permite editar los parámetros de canal del receptor

### 5 Bloqueo

Elija una opción de bloqueo de controles

### 6 Cifrado

Utilice los botones de flecha para habilitar el cifrado (on) o inhabilitarlo (off)

### 7 Frecuencia

Utilice los botones de flecha para modificar el valor de la frecuencia

### Menú avanzado

Partiendo de la pantalla inicial del menú principal, pulse el botón menu mientras mantiene pulsado el botón enter para acceder al menú avanzado. Cada vez adicional que se pulse el botón menu se avanza a la pantalla del menú siguiente, en el orden dado a continuación:

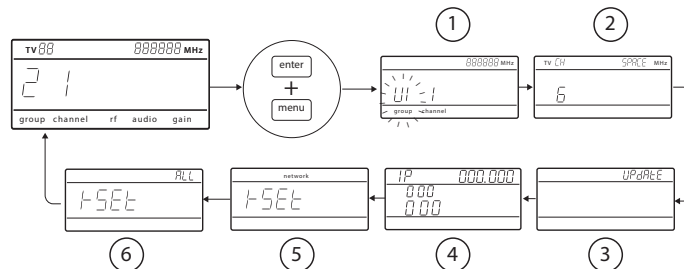

### 1 Grupos especiales

Se usa para añadir canales y frecuencias a grupos especiales

### 2 Separación entre canales de TV

Selecciona el ancho de banda empleado en la región de canales de TV

### 3 Actualización de firmware

Se usa para actualizar el firmware de transmisores.

### 4 Parámetros de IP

Se usa para seleccionar y modificar los parámetros de IP y máscaras de subred

### 5 Reposición de red

Retorna los parámetros y la dirección IP de la red a sus valores predeterminados

### 6 Reposición de fábrica

Restaura los valores de fábrica

Para los detalles de uso y configuración, consulte el tema relacionado con cada una de las funciones avanzadas.

## Sugerencias para editar parámetros del menú

- Para aumentar, reducir o cambiar el valor de un parámetro, utilice los botones de flecha
- Un parámetro de menú destella cuando es posible editarlo.
- Para guardar los cambios hechos en un menú, pulse enter
- Para salir de un menú sin guardar los cambios hechos, pulse menu
- Para acceder al menú avanzado, pulse menu mientras mantiene pulsado el botón enter desde la pantalla inicial
- Para regresar a la pantalla inicial desde cualquier menú sin guardar cambios que se hayan hecho, mantenga pulsado el botón menu.

## Baterías AA y tiempo de funcionamiento del transmisor

Los transmisores QLX-D son compatibles con las baterías AA de los tipos siguientes:

- Alcalina
- Níquel e hidruro metálico (NiMH)
- Primaria de litio

Un indicador de 5 segmentos que representa el nivel de carga de la batería del transmisor se muestra en las pantallas del transmisor y del receptor. Las tablas siguientes indican el tiempo aproximado de funcionamiento que resta al transmisor en horas:minutos.

### Baterías alcalinas: Hasta 9 horas de duración

Indicador de batería	Duración restante aproximada (horas:minutos)
	9:30 a 7:30
	7:30 a 5:30
	5:30 a 3:30
	3:30 a 2:30
	2:30 a 1:30
	< 0:30

### Baterías de NiMH: Hasta 10 horas de duración

Indicador de batería	Duración restante aproximada (horas:minutos)
	10:00 a 8:00
	8:00 a 6:00
	6:00 a 4:00
	4:00 a 2:00
	2:00 a 0:20
	0:20 a 0:00

### Baterías de litio primarias: Hasta 16 horas de duración

Indicador de batería	Duración restante aproximada (horas:minutos)
	16:00 a 12:45
	12:45 a 9:30
	9:30 a 6:30
	6:30 a 3:15
	3:15 a 0:20
	0:20 a 0:00

## Batería recargable Shure SB900

Las baterías de iones de litio SB900 de Shure ofrecen una opción recargable para alimentar a los transmisores QLX-D. Las baterías se cargan hasta 50% de su capacidad en una hora y hasta su capacidad total en tres horas.

Se ofrecen cargadores sencillos y con posiciones múltiples para recargar las baterías Shure.

**Precaución:** Las baterías recargables Shure sólo deben cargarse con un cargador de baterías Shure.

### Cargador de posición sencilla

El cargador de posición sencilla ofrece una solución compacta para cargar.

1. Enchufe el cargador en una fuente de alimentación de CA o en un puerto de USB.
2. Inserte una batería en el puesto de carga.
3. Supervise el LED de estado de carga hasta que se complete la carga.

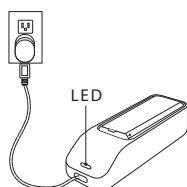

### LED de estado de carga

Color	Estado
Rojo	Cargando
Verde	Carga completa
Ámbar destellando	Falla: revise las conexiones y la posición de la batería
Apagado	No hay batería en la posición

### Sugerencias importantes para el cuidado y almacenamiento de baterías recargables Shure

El cuidado y almacenamiento adecuado de baterías Shure resulta en un rendimiento confiable y asegura una vida útil prolongada.

- Siempre almacene las baterías y transmisores a temperatura ambiente.
- En el caso ideal, las baterías deberán estar cargadas a aproximadamente un 40% de su capacidad para almacenarlas por un período prolongado.
- Durante el almacenamiento, revise las baterías cada 6 meses y recárguelas a un 40% de su capacidad, según sea necesario.

### Cargadores con posiciones múltiples

Shure ofrece dos modelos de cargadores con posiciones múltiples

- Cargador SBC-200 con dos posiciones
- Cargador SBC-800 con ocho posiciones

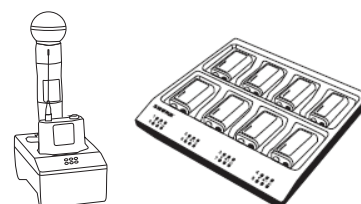

Los cargadores con posiciones múltiples pueden cargar baterías individuales o baterías instaladas en transmisores.

1. Enchufe el cargador en una fuente de alimentación de CA.
2. Inserte las baterías o transmisores en la posición de carga.
3. Supervise el LED de estado de carga hasta que se complete la carga.

### LED de estado de carga

Color	Estado
Verde	Carga completa
Verde/rojo	Nivel de carga superior a 90%
Rojo	Cargando
Ámbar destellando	Falla: revise las conexiones y la posición de la batería
Apagado	No hay batería en la posición

## Creación de canales de audio

Un canal de audio se forma cuando un receptor y un transmisor se sintonizan a una misma frecuencia. Para facilitar la configuración, las frecuencias disponibles para el sistema QLX-D se organizan en grupos y canales. Cada grupo contiene un número de canales, y cada canal se asigna a una frecuencia predeterminada específica.

El sistema QLX-D proporciona 3 métodos para sintonizar el receptor y el transmisor a una misma frecuencia.

- **Escaneo y sincronización infrarroja:** El receptor escanea el espectro de RF para hallar la mejor frecuencia disponible y la sincronización infrarroja (IR) sintoniza el transmisor a la frecuencia del receptor
- **Asignación manual de grupos y canales:** El ajuste manual del receptor y del transmisor a un mismo número de grupo y canal forma un canal de audio
- **Asignación manual de frecuencia:** El ajuste manual del receptor y del transmisor a una misma frecuencia, en lugar de usar grupos y canales forma un canal de audio

**Importante:** Antes de empezar un escaneo o la asignación de frecuencias:

- **Apague:** Todos los transmisores del sistema que se está configurando para evitar que interfieran con el escaneo de frecuencias.
- **Encienda:** Las fuentes potenciales de interferencia mencionadas a continuación, incluyendo otros sistemas inalámbricos, computadoras, reproductores de CD, pantallas de LED grandes y procesadores de efectos para evitar la selección de frecuencias ocupadas.

### Escaneo y sincronización infrarroja

La forma más sencilla de crear un canal de audio es usar la función de escaneo para hallar el mejor canal disponible para el receptor y luego utilizar la sincronización infrarroja (IR) para sintonizar el transmisor automáticamente al canal del receptor.

#### Paso 1: Escaneo para hallar el mejor grupo y canal

La función de Escaneo automáticamente selecciona el mejor grupo y canal disponibles para el receptor.

1. Avance a la opción Scan en el menú.
2. Oprima enter para ejecutar el escaneo.
3. Una vez terminado el escaneo, el grupo y el canal aparecen en la pantalla.

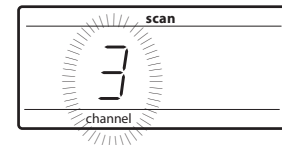

#### Paso 2: Sincronización IR para configuración automática del transmisor

La sincronización IR sintoniza automáticamente el transmisor a la frecuencia del receptor para formar un canal de audio inalámbrico.

1. Encienda el transmisor.
2. Pulse el botón sync en el receptor. El LED rojo ir destella para indicar que el modo de sincronización está activo.
3. Alinee las ventanillas de sincronización infrarroja del transmisor y del receptor a una distancia < 15 cm (6 pulg). Cuando el transmisor y el receptor están alineados, el LED rojo ir se ilumina de modo continuo y la sincronización ocurre automáticamente.
4. sync good aparece en la pantalla cuando finaliza la sincronización infrarroja. El LED azul rf se ilumina para indicar que el transmisor se encuentra dentro del alcance del receptor.

**Nota:** Si la sincronización infrarroja falla, repita el procedimiento de sincronización, procurando mantener la alineación entre las ventanillas del haz infrarrojo del transmisor y del receptor.

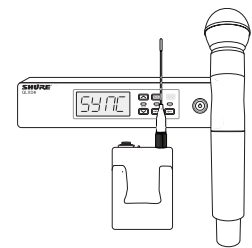

< 15 cm (6 in.)

## Asignación manual de grupos y canales

Se puede crear un canal de audio manualmente por medio de sencillamente configurar el receptor y el transmisor a un mismo número de grupo y de canal. Por ejemplo, un receptor ajustado al grupo 2, canal 3 y un transmisor ajustado al grupo 2, canal 3 forman un canal de audio.

Utilice la configuración manual de grupos y canales para asignar grupos y canales específicos a receptores y transmisores, como método alternativo a la creación automática de canales por medio de la sincronización IR.

Efectúe los pasos dados a continuación para ajustar el grupo y el canal en el receptor y el transmisor:

1. Navegue al menú group.
2. Utilice los botones de flecha para avanzar por los grupos.
3. Oprima enter para seleccionar un grupo.
4. A continuación, use los botones de flecha para seleccionar channel.
5. Pulse enter para guardar.

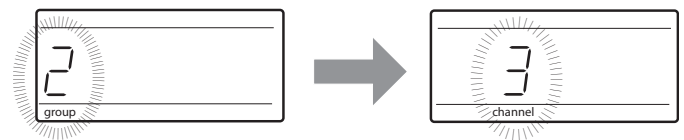

## Selección manual de frecuencias

Se puede utilizar la selección manual de frecuencias en lugar de seleccionar grupos y canales para ajustar el transmisor y el receptor a una frecuencia específica. Por ejemplo, se puede crear un canal de audio por medio de ajustar el receptor y el transmisor a la misma frecuencia.

### Ajuste de frecuencia del receptor

1. Pulse menu para navegar a la opción de ajuste de frequency.
2. Utilice los botones de flecha para ajustar la frecuencia. Mantenga el botón pulsado para avanzar más rápidamente.
3. Pulse enter para guardar.

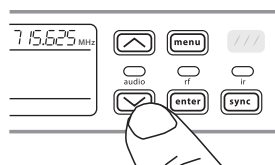

### Ajuste de la frecuencia del transmisor

1. Pulse menu para navegar a la opción de ajuste de frequency.
2. Utilice los botones de flecha para ajustar la frecuencia. Mantenga el botón pulsado para avanzar más rápidamente.
3. Pulse enter para guardar.

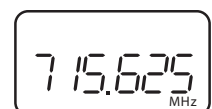



## Ajuste de ganancia del receptor

El control de ganancia establece el nivel de señal de audio general para todo el sistema. El nivel de ganancia predeterminado es de 12 dB, y el intervalo de ganancias disponibles oscila de -18 a 42 dB, en incrementos de 1 dB.

Ajuste la ganancia a un nivel en el cual el LED **audio** se ilumine verde o amarillo, y que únicamente los picos más intenso de audio hagan que el LED ocasionalmente se ilumine rojo y active al limitador. Reduzca la ganancia si se escucha distorsión en la reproducción de audio.

Desde la pantalla inicial del receptor, utilice los botones de flecha para aumentar o reducir la ganancia:

- Una sola pulsación del botón modifica la ganancia en incrementos de 1 dB.
- Mantenga pulsado el botón para ajustes más grandes.

Pruebe el transmisor al nivel que tendrá durante la presentación cuando se ajuste la ganancia. Observe el medidor de audio y el LED de audio para evitar las sobrecargas.

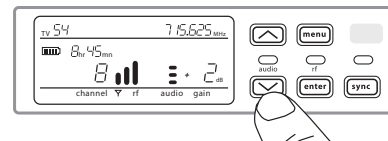

## Opciones de bloqueo de controles del receptor y del transmisor

Se ofrecen opciones de bloqueo de controles para el receptor y el transmisor que sirven para ayudar a impedir cambios accidentales o no autorizados en su configuración. Los bloqueos pueden fijarse directamente del menú de componentes, o fijarse a distancia desde el WWB6. Para mantener la protección, los controles permanecen bloqueados si el transmisor se apaga y se vuelve a encender.

### Bloqueo y desbloqueo de controles del receptor

El receptor ofrece las alternativas de bloqueo de controles siguientes que pueden usarse por separado o en cualquier combinación:

- **gain**: bloquea los botones de flecha para impedir la modificación de la ganancia
- **menu**: impide el acceso a menús y a la sincronización IR (los controles de ganancia y el interruptor de encendido permanecen activos)
- **power**: inhabilita el interruptor de encendido (los controles de ganancia y menú permanecen activos)

#### Para bloquear los controles de un receptor:

1. Pulse el botón **menu** para avanzar al menú de parámetros de bloqueo.
2. Utilice los botones de flecha para añadir o eliminar las opciones de bloqueo que aparecen junto al icono de bloqueo.
3. Pulse **enter** para guardar los parámetros de bloqueo.



#### Para desbloquear un receptor:

**Sugerencia:** Para desbloquear el menú y despejar todos los bloqueos, mantenga pulsado el botón **menu** cuando se muestra la pantalla inicial hasta que se muestre el icono de desbloqueo. Pulse **enter** para confirmar y guardar el cambio.

1. Para desbloquear las funciones de **gain** o **power** navegue al menú de parámetros de bloqueo por medio de pulsar el botón **menu**.
2. Pulse los botones de flecha para quitar la selección de la opción de bloqueo que se desee.
3. Pulse **enter** para confirmar y guardar el cambio.

### Bloqueo y desbloqueo de controles de un transmisor

Los controles del transmisor pueden bloquearse o desbloquearse por medio de seleccionar **On** (bloqueo) o **OFF** (desbloqueo) en el menú de bloqueo del transmisor.

Si se intenta acceder a un control bloqueado, el icono de bloqueo destella para indicar que los controles del transmisor están bloqueados.

#### Para activar un bloqueo del transmisor:

1. Pulse el botón **menu** para avanzar al menú de parámetros de bloqueo.
2. Use los botones de flecha para seleccionar **on**.
3. Pulse **enter** para guardar. El icono de bloqueo aparece en la pantalla para confirmar que los bloqueos de controles están habilitados.



#### Para desbloquear el transmisor:

1. Mantenga oprimido el botón **menu** hasta que en la pantalla aparezca **OFF** y el icono de desbloqueo.
2. Pulse **enter** para guardar los cambios.



## Códigos de error y soluciones

Los códigos de error se generan cuando el receptor detecta alguna condición que potencialmente puede afectar el rendimiento del sistema.

Si se muestra un error en el receptor, utilice la tabla siguiente para identificar el problema y la solución correspondiente.

Código de error	Descripción	Soluciones
Err.001	Compatibilidad de audio	Actualice el firmware del transmisor y del receptor con la versión más reciente.
Err.002	Discrepancia de cifrado entre líneas de productos Shure	Ajuste el cifrado en <b>off</b> (apagado) para componentes de líneas de productos Shure diferentes, tales como QLX-D y ULX-D.
Err.003	Discrepancia de modo de cifrado	Efectúe una sincronización IR entre el transmisor y el receptor para despejar el error.
Err.004	Discrepancia de bandas	El receptor y el transmisor funcionan en frecuencias solapadas de bandas diferentes.
Err.005	Discrepancia de frecuencias	El receptor y el transmisor han sintonizado bandas que no comparten frecuencias compatibles.
Err.006	No se hallan frecuencias	Repita el escaneo, seleccione un grupo diferente o utilice a WWB para hallar una frecuencia.
Err.007	Versiones de firmware no coinciden	Actualice el firmware del transmisor y del receptor.
Err.008	El tiempo restante de uso de la batería SB900 de Shure no aparece en la pantalla.	Compruebe que la batería esté firmemente colocada en su compartimiento. Si la condición persiste, sustituya la batería.

## Localización de averías

Problema	Vea la solución...
Falta de sonido	Alimentación, cables o frecuencia de radio
Sonido débil o distorsión	Ganancia, cables, reduzca las interferencias o frecuencia de radio
Falta de alcance, ráfagas de ruidos indeseados o pérdidas de señal	RF
No se puede apagar el transmisor o cambiar las configuraciones de frecuencia, o no se puede programar un receptor	Bloqueos de la interfase
La pantalla del receptor indica FAIL después de haber inhabilitado el cifrado	Cifrado no coincide
Pantallas de grupo y canal muestran "--"	Sincronización IR de grupo especial

### Alimentación

Asegúrese que el transmisor y el receptor estén recibiendo suficiente voltaje. Revise los indicadores de batería. Reemplace o recargue las baterías de ser necesario.

### Ganancia

Ajuste la ganancia del sistema en la parte delantera del receptor. Verifique que la posición del interruptor de mic/line (conector XLR solamente) en la parte trasera del receptor corresponda con la entrada de la consola mezcladora, amplificador o procesador.

### Cables

Compruebe que todos los cables y conectores estén completamente enchufados o trabados en posición. Revise los cables en busca de daños. Reemplace de ser necesario.

### Bloqueos de la interfase

El transmisor y el receptor se pueden bloquear para evitar cambios accidentales o no autorizados. Si se accede a un control que está bloqueado, el icono de bloqueo destella en la pantalla. Siga las instrucciones para desbloquear el receptor o el transmisor.

### Versiones de firmware no coinciden

Los transmisores y receptores que funcionan pareados deberán tener versiones iguales de firmware instaladas para asegurar un desempeño consistente. Consulte el tema Actualizaciones de firmware para el procedimiento de actualización del firmware.

### Cifrado no coincide

Indica que se ha detectado una falta de coincidencia de claves de cifrado. Efectúe una sincronización IR entre el transmisor y el receptor para despejar el error.

### Sincronización IR de grupo especial

Cuando se usan grupos especiales, siempre efectúe una sincronización IR desde el menú de CustomGroups (grupos especiales) para asegurar que la información de grupos y canales se muestre con precisión. Véase el tema CustomGroups para más detalles

### Radiofrecuencia (RF)

El LED azul de RF se ilumina para indicar que el transmisor se encuentra dentro del alcance del receptor. Mida el alcance del transmisor antes de la presentación para evitar el trabajo fuera del alcance especificado del transmisor.

Las barras del medidor de RF indican el nivel de potencia de RF que se está recibiendo. Esta señal puede ser del transmisor, **o puede ser de una fuente de interferencia, como una emisión de televisión**. Si el medidor indica que existe una señal cuando el transmisor está apagado, entonces ese canal podría tener interferencias. Compruebe la zona circundante en busca de fuentes de interferencia o cambie el receptor a una frecuencia despejada.

El LED rojo de RF indica sobrecarga de RF. Evite poner varios sistemas en funcionamiento próximos el uno al otro.

### Compatibilidad de frecuencias

- Efectúe un escaneo y sincronización para asegurar que el transmisor y el receptor estén configurados en el mismo canal o frecuencia.
- Observe la etiqueta del transmisor y el receptor para asegurarse que estén en la misma banda (G50, J50, L50, etc.).

### Reducción de interferencia

- Efectúe un escaneo para hallar la mejor frecuencia desocupada. Efectúe una sincronización IR para transferir los parámetros al transmisor.
- En el caso de sistemas múltiples, compruebe que cada receptor haya sido asignado a un canal único. Ocurrirá interferencia si dos transmisores se ajustan para usar un mismo canal.
- Mantenga una trayectoria visual entre las antenas del transmisor y del receptor.
- Aleje las antenas del receptor de los objetos metálicos y de otras fuentes de interferencia de RF (tales como reproductores de CD, computadoras, efectos digitales, conmutadores de red, cables de red y sistemas inalámbricos de monitores personales estereofónicos [PSM]).
- Elimine las sobrecargas de RF (vea la indicación más abajo).

### Incremento del alcance

- Aumente la potencia de RF del transmisor a Hi
- Utilice una antena direccional activa, un sistema de distribución de antenas u otros accesorios para incrementar el alcance de la señal RF

### Eliminación de la sobrecarga de RF

Si el icono de OL aparece en el medidor de RF, intente lo siguiente:

- Reduzca la potencia de RF del transmisor de Hi a Lo
- Aleje el transmisor del receptor—por lo menos a 6 m (20 pies) de distancia
- Si está usando antenas activas, reduzca la ganancia de antena o del amplificador.
- Utilice antenas omnidireccionales

# QLXD Especificaciones

## Rango de frecuencias portadoras

470–937.5 MHz, varía según la región (Consulte la tabla de intervalos de frecuencia y potencia de salida)

## Alcance

100 m (328 pies)

Nota: El alcance real depende de los niveles de absorción, reflexión e interferencia de la señal de RF.

## Tamaño del incremento de sintonización de RF

25 kHz, varía según la región

## Rechazo de imágenes

>70 dB, típico

## Sensibilidad de RF

-97 dBm a BER de  $10^{-5}$

## Latencia

<2.9 ms

## Respuesta de audiofrecuencia

QLXD1	20 – 20 kHz ( $\pm 1$ dB)
QLXD2	Nota: Depende del tipo de micrófono

## Rango dinámico de audio

Ganancia de sistema a +10

>120 dB, Ponderación A, típico

## Distorsión armónica total

Entrada de -12 dBFS, Ganancia de sistema a +10

<0,1%

## Polaridad de audio del sistema

Una presión positiva en el diafragma del micrófono produce un voltaje positivo en la clavija 2 (con respecto a la clavija 3 de la salida XLR) y en la punta de la salida de 6,35 mm (1/4 pulg).

## Gama de temperatura de funcionamiento

-18°C (0°F) a 50°C (122°F)

Nota: Las características de la pila podrían limitar este rango.

## Intervalo de temperaturas de almacenamiento

-29°C (-20°F) a 74°C (165°F)

Nota: Las características de la pila podrían limitar este rango.

## QLXD4

### Dimensiones

41 mm x 197 mm x 151 mm (1,63 pulg x 7,75 pulg x 5,94 pulg), Al x an x pr

### Peso

777 g (1,71 lb), sin antenas

### Caja

acero

### Requisitos de alimentación

12 VCC @ 0,4 A, suministrado por una fuente de alimentación externa (punta positiva)

## Entrada de RF

### Rechazo de señales espurias

>80 dB, típico

### Tipo de conector

BNC

### Impedancia

50  $\Omega$

## Salida de audio

### Rango de ajuste de ganancia

-18 a +42 dB en incrementos de 1 dB

### Configuración

1/4" (6,35 mm)	Impedancia equilibrada (Punta=audio, anillo=sin audio, manguito=tierra)
XLR	equilibrado (1 = tierra, 2 = audio +, 3 = audio -)

### Impedancia

1/4" (6,35 mm)	100 $\Omega$ (50 $\Omega$ Desequilibrada)
XLR	100 $\Omega$

### Salida con indicación máxima

1/4" (6,35 mm)	+12 dBV
XLR	Ajuste de LINEA= +18 dBV, Ajuste de MIC= -12 dBV

### Conmutador de micrófono/línea

Atenuador de 30 dB

### Protección de fuente de alimentación phantom

1/4" (6,35 mm)	Sí
XLR	Sí

## Conexión en red

### Interface de red

Puerto sencillo de Ethernet 10/100 Mbps

### Capacidad de direccionamiento de red

Dirección IP DHCP o manual

### Largo máximo de cable

100 m (328 pies)

## QLXD1

### Rango de compensación de micrófono

0 a 21 dB (en incrementos de 3 dB)

### Tipo de batería

Shure SB900 Iones de litio recargable o Baterías AA 1,5 V

### Tiempo de funcionamiento de la batería

@ 10 mW

Shure SB900	hasta 10 horas
alcalina	hasta 9 horas

Consulte la tabla de tiempo de funcionamiento con baterías

### Dimensiones

86 mm x 65 mm x 23 mm (3,38 pulg x 2,57 pulg x 0,92 pulg) Al x an x pr, sin antena

### Peso

138 g (4,9 oz), sin pilas

### Caja

Aluminio fundido

## Entrada de audio

### Conector

Conector macho miniatura de 4 clavijas (TA4M). Vea el dibujo para más detalles.

### Configuración

Desequilibrada

### Impedancia

1 M $\Omega$ . Vea el dibujo para más detalles.

### Nivel máximo de entrada

1 kHz con 1% THD

8,5 dBV (7,5 Vpp)

### Ruido de entrada equivalente (EIN) en preamplificador

Ganancia de sistema  $\geq$  +20

-120 dBV, Ponderación A, típico

## Salida de RF

### Conector

SMA

### Tipo de antena

1/4 de onda

### Impedancia

50  $\Omega$

### Ancho de banda ocupado

<200 kHz

### Tipo de modulación

Shure digital patentado

### Alimentación

1 mW o 10 mW

Consulte la tabla de intervalos de frecuencia y potencia de salida, varía según la región

## QLXD2

### Rango de compensación de micrófono

0 a 21 dB (en incrementos de 3 dB)

### Tipo de batería

Shure SB900 Iones de litio recargable o Baterías AA 1,5 V

### Tiempo de funcionamiento de la batería

@ 10 mW

Shure SB900	hasta 10 horas
alcalina	hasta 9 horas

Consulte la tabla de tiempo de funcionamiento con baterías

### Dimensiones

256 mm x 37 mm (10,1 pulg x 1,5 pulg) L x Diám.

### Peso

347 g (12,2 oz), sin pilas

### Caja

Aluminio fresado

## Entrada de audio

### Configuración

Desequilibrada

### Nivel máximo de entrada

1 kHz con 1% THD

145 dB SPL (SM58), típico

Nota: Depende del tipo de micrófono

## Salida de RF

### Tipo de antena

Helicoidal de banda sencilla integrada

### Ancho de banda ocupado

<200 kHz

### Tipo de modulación

Shure digital patentado

### Alimentación

1 mW o 10 mW

Consulte la tabla de intervalos de frecuencia y potencia de salida, varía según la región

# Certificaciones

Este producto cumple los requisitos esenciales de las directrices europeas pertinentes y califica para llevar el distintivo CE.

Homologado según la Parte 74 de las normas de la FCC.

Certificado en Canadá por la IC bajo las normas RSS-123 y RSS-102.

Aprobado bajo la provisión de la declaración de homologación (DoC), Parte 15 de las normas de la FCC.

Homologado por IC en Canadá según RSS-210.

Cumple los requisitos de seguridad eléctrica según IEC 60065.

Cumple con RSS-210, RSS-GEN y/o tiene la certificación correspondiente.

La declaración de homologación de CE se puede obtener en: [www.shure.com/europe/compliance](http://www.shure.com/europe/compliance)

Representante europeo autorizado:

Shure Europe GmbH

Casa matriz en Europa, Medio Oriente y África

Departamento: Aprobación para región de EMEA

Jakob-Dieffenbacher-Str. 12

75031 Eppingen, Alemania

Teléfono: 49-7262-92 49 0

Fax: 49-7262-92 49 11 4

Correo electrónico: [EMEAsupport@shure.de](mailto:EMEAsupport@shure.de)

## QLXD1, QLXD2

**IC:** 616A-QLXD1G50, 616A-QLXD1H50, 616A-QLXD1J50, 616A-QLXD1L50, 616A-QLXD2G50, 616A-QLXD2H50, 616A-QLXD2J50, 616A-QLXD2L50.

**FCC:** DD4QLXD1G50, DD4QLXD1H50, DD4QLXD1J50, DD4QLXD1L50, DD4QLXD2G50, DD4QLXD2H50, DD4QLXD2J50, DD4QLXD2L50.

## FREQUENCIES FOR EUROPEAN COUNTRIES

	Country Code Code de Pays Codice di paese Código de país Länder-Kürzel	Frequency Range Gamme de frequences Gamme di frequenza Gama de frecuencias Frequenzbereich
QLXD-G51 470 - 534 MHz 1 or 10 mW	A, B, BG, CH, CY, CZ, D, DK, EST, F,	*
	FIN, GB, GR, H, HR, I, IRL, IS, L, LT,	*
	M, N, NL, P, PL RO, S, SK, SLO, TR,	*
	All other countries	*
QLXD-H51 534 - 598 MHz 1 or 10 mW	A, B, BG, CH, CY, CZ, D, DK, EST, F,	*
	FIN, GB, GR, H, HR, I, IRL, IS, L, LT,	*
	M, N, NL, P, PL RO, S, SK, SLO, TR,	*
	All other countries	*
QLXD-K51 606 - 670 MHz 1 or 10 mW	A, B, BG, CH, CY, CZ, D, DK, EST, F,	*
	FIN, GB, GR, H, HR, I, IRL, IS, L, LT,	*
	M, N, NL, P, PL RO, S, SK, SLO, TR,	*
	All other countries	*
QLXD-L52 632 - 694 MHz 1 or 10 mW	A, B, BG, CH, CY, CZ, D, DK, EST, F,	*
	FIN, GB, GR, H, HR, I, IRL, IS, L, LT,	*
	M, N, NL, P, PL RO, S, SK, SLO, TR,	*
	All other countries	*
QLXD-P51 710 - 782 MHz 1 or 10 mW	A, B, BG, CH, CY, CZ, D, DK, EST, F,	*
	FIN, GB, GR, H, HR, I, IRL, IS, L, LT,	*
	M, N, NL, P, PL RO, S, SK, SLO, TR,	*
	all other countries	*
QLXD-Q51 794 - 806 MHz 1 or 10 mW	A, B, BG, CH, CY, CZ, D, DK, EST, F,	*
	FIN, GB, GR, H, HR, I, IRL, IS, L, LT,	*
	M, N, NL, P, PL RO, S, SK, SLO, TR,	*
	All other countries	*
QLXD-S50 823 - 832 MHz 863 - 865 MHz 1 or 10 mW	D	license free
	A, B, BG, CH, CY, CZ, D, DK, EST, F,	*
	FIN, GB, GR, H, HR, I, IRL, IS, L, LT,	*
	M, N, NL, P, PL RO, S, SK, SLO, TR,	*
	863 - 865 MHz	EU: license free
all other countries	*	

**\*NOTE:** This Radio equipment is intended for use in musical professional entertainment and similar applications. This Radio apparatus may be capable of operating on some frequencies not authorized in your region. Please contact your national authority to obtain information on authorized frequencies and RF power levels for wireless microphone products.

**\*REMARQUE :** Ce matériel radio est prévu pour une utilisation en spectacles musicaux professionnels et applications similaires. Il est possible que cet appareil radio soit capable de fonctionner sur certaines fréquences non autorisées localement. Se mettre en rapport avec les autorités compétentes pour obtenir les informations sur les fréquences et niveaux de puissance HF autorisés pour les systèmes de microphones sans fil.

**\*HINWEIS:** Diese Funkausrüstung ist zum Gebrauch bei professionellen Musikveranstaltungen und ähnlichen Anwendungen vorgesehen. Dieses Gerät kann möglicherweise auf einigen Funkfrequenzen arbeiten, die in Ihrem Gebiet nicht zugelassen sind. Wenden Sie sich bitte an die zuständige Behörde, um Informationen über zugelassene Frequenzen und erlaubte Sendeleistungen für drahtlose Mikrofonprodukte zu erhalten.

**\*NOTA:** Este equipo de radio está destinado para uso en presentaciones musicales profesionales y usos similares. Este aparato de radio puede ser capaz de funcionar en algunas frecuencias no autorizadas en su región. Por favor comuníquese con las autoridades nacionales para información sobre las frecuencias autorizadas y los niveles de potencia de radiofrecuencia para micrófonos inalámbricos.

**\*NOTA:** questo apparecchio radio è concepito per l'intrattenimento musicale a livello professionale ed applicazioni simili. Questo apparecchio radio può essere in grado di funzionare a frequenze non autorizzate nel Paese in cui si trova l'utente. Rivolgetevi alle autorità competenti per ottenere le informazioni relative alle frequenze ed ai livelli di potenza RF autorizzati nella vostra regione per i prodotti radiomicrofonici.

**\*OPMERKING:** Deze radioapparatuur is bedoeld voor gebruik bij professionele muzikale amusementsproducties en soortgelijke toepassingen. Dit radioapparaat kan mogelijk werken op bepaalde frequenties die niet zijn toegestaan in uw regio. Raadpleeg de autoriteiten in uw land voor informatie over goedgekeurde frequenties en RF-vermogensniveaus voor draadloze microfoons.

**\*ПРИМЕЧАНИЕ.** Данная радиоаппаратура предназначена для использования в профессиональных музыкальных представлениях и аналогичных приложениях. Может оказаться, что эта радиоаппаратура в состоянии работать на некоторых частотах, не разрешенных в вашем регионе. За информацией о разрешенных частотах и уровнях РЧ мощности для беспроводных микрофонных систем обращайтесь в национальные органы власти.

**SHURE**<sup>®</sup>  
LEGENDARY  
PERFORMANCE™

United States, Canada,  
Latin America, Caribbean:  
Shure Incorporated  
5800 West Touhy Avenue  
Niles, IL 60714-4608 USA

Phone: +1 847-600-2000  
Fax: +1 847-600-1212 (USA)  
Fax: +1 847-600-6446  
Email: [info@shure.com](mailto:info@shure.com)  
[www.shure.com](http://www.shure.com)

Europe, Middle East, Africa:  
Shure Europe GmbH  
Jakob-Dieffenbacher-Str. 12,  
75031 Eppingen, Germany

Phone: +49-7262-92490  
Fax: +49-7262-9249114  
Email: [info@shure.de](mailto:info@shure.de)  
[www.shure.eu](http://www.shure.eu)

Asia, Pacific:  
Shure Asia Limited  
22/F, 625 King's Road  
North Point, Island East  
Hong Kong

Phone: +852-2893-4290  
Fax: +852-2893-4055  
Email: [info@shure.com.hk](mailto:info@shure.com.hk)  
[www.shureasia.com](http://www.shureasia.com)